

# MF 5700 M

95–135 PS

EINFACH EFFIZIENT



MASSEY FERGUSON





# MF 5700 M

## DER NEUE STANDARD FÜR EINFACH GEHALTENE EFFIZIENZ

Massey Ferguson ist stolz darauf, innovative und praktische Maschinen für die sich stets wandelnden Herausforderungen der nachhaltigen Landwirtschaft zu entwickeln.

Die neue Baureihe MF 5700 M greift diese Tradition auf und liefert herausragende Leistung und hohe Effizienz, ohne dabei Kompromisse in puncto Robustheit, Bedienerfreundlichkeit, Zuverlässigkeit und Betriebskosten in Kauf zu nehmen.

Das robuste und unkomplizierte Design im Leistungsbereich von 95 bis 135 PS machen diese neuen Traktoren zu extrem vielseitigen Arbeitsmaschinen. Sie sind nicht nur die perfekten Frontlader-Partner, sondern verfügen auch über die nötige Leistung und die Ausstattungsmerkmale, um auch in puncto automatisierter Funktionen im Feld zu glänzen – dadurch erleichtern Sie dem Fahrer die Arbeit und erhöhen die Arbeitsleistung.





**DIE KRAFT, JEDE AUFGABE  
ZU BEWÄLTIGEN**

12

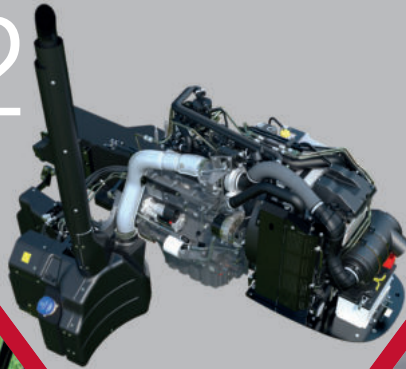

**DER PERFEKTE  
FRONTLADER-TRAKTOR**

24



14 **HOCHWERTIGE GETRIEBE**

22 **HYDRAULIKSYSTEM**



06

**EIN BESONDERS  
KOMFORTABLER ARBEITSPLATZ**

Ihr MF 5700 M auf einen Blick .....	4
Ein besonders komfortabler Arbeitsplatz – Die Fahrerkabine.....	6
Die besten Arbeitsbedingungen .....	8
Garantierter Komfort .....	10
Die richtige Leistung für jede Aufgabe.....	12
Hochwertige Getriebe .....	14
12x12-Gang-Getriebe .....	16
Dyna-4-Getriebe .....	18
Antrieb für jede Art von Arbeitsgerät.....	20
Hydrauliksystem .....	22
Bedienen Sie Ihren Frontlader auf Massey Ferguson-Art .....	24
Für maximale Einsatzsicherheit.....	26
Ersatzteile und Kundendienst.....	28
Ihr MF 5700 M ist so einzigartig wie Ihr landwirtschaftlicher Betrieb – Optionale Ausstattung und Technische Daten.....	32

# IHR MF 5700 M AUF EINEN BLICK

BEI DER NEUEN BAUREIHE VON MASSEY FERGUSON HANDELT ES SICH UM HOCHMODERNE, LEISTUNGSSTARKE UND EINFACH ZU BEDIENENDE MASCHINEN FÜR SCHWERSTE ARBEITEN, DIE FÜR OPTIMALE EFFIZIENZ SORGEN – FÜR JEDEN LANDWIRTSCHAFTLICHEN BETRIEB.

Bei den fünf neuen 4-Zylinder Traktoren der Baureihe MF 5700 M haben Sie die Wahl zwischen zwei hochwertigen Getriebearten: 12x12 oder das bewährte Dyna-4. Mit bis zu 5,2 t Hubkraft ist die Baureihe nicht nur für den Feldeinsatz, sondern auch für den Transport sowie Frontladerarbeiten bestens geeignet.

Alle Traktoren sind hochwertig ausgestattet und überzeugen mit zahlreichen modernen Funktionen. Sie sind zudem mit einem umfassenden Angebot an Optionen und Zubehör erhältlich.

## MIT 5 VERSCHIEDENEN MODELLEN IST DIE BAUREIHE MF 5700 M IMMER DIE PERFEKTE WAHL.

	MF 5709 M	MF 5710 M	MF 5711 M	MF 5712 M	MF 5713 M
Motor	AGCO Power – Stufe 5 – „All-in-One“-Technologie				
Hubraum	4-Zylinder, 4,4 Liter				
Getriebe	Dyna-4	12x12 oder Dyna-4		12x12	
Max. Leistung bei 2.000 U/min (PS)	95	105	115	125	135
Max. Drehmoment bei 1.500 U/min (Nm)	406	435	455	520	540

### Optionen für mehr Vielseitigkeit

- ▶ Zu den zahlreichen nützlichen Optionen der Baureihe MF 5700 M zählen ein ab Werk montierter Anbaurahmen für Frontlader, der speziell für den komfortablen Anbau der MF Frontlader an alle Modelle konzipiert wurde.
- ▶ Das Visio-Glasdach bietet optimale Sicht und erleichtert Frontlader-Arbeiten zusätzlich.

### Geringe Betriebskosten

- ▶ „All-in-One“ SCR-System Stufe 5 für geringere Betriebskosten und bessere Sicht
  - ▶ Einfacher Zugang für routinemäßige Wartungsarbeiten
  - ▶ MF Care Reparatur- und Wartungsverträge.



### Hochwertige Getriebe für optimale Kontrolle

- ▶ Modernes und sparsames 12x12-Gang Getriebe, das durch seine effiziente und effektive Leistungsübertragung den Kraftstoffverbrauch minimiert
- ▶ Das Dyna-4 Getriebe ermöglicht die einfache und unkomplizierte Bedienung von 16 Vorwärts- und 16 Rückwärtsgängen sowie vier Lastschaltstufen, die in vier Gruppen optimal abgestuft sind.





#### Geräumige, komfortable und ergonomische Arbeitsumgebung

- ▶ Alle Traktoren der Baureihe MF 5700 M verfügen über eine hochwertige Kabine mit ergonomischem Layout und exzellenter Sicht, die in diesem Sektor unübertroffen ist. Dank der optionalen mechanischen Federung bietet sie höchsten Komfort.

#### Konzipiert für hohe Arbeitsanforderungen

- ▶ Die Baureihe MF 5700 M ist mit einer modernen, stabilen Hinterachse ausgestattet. Der robuste Heckkraftheber mit elektronischer Regelung bietet eine beeindruckende Hubkraft von bis zu 5.200 kg, um auch anspruchsvolle Anbaugeräte antreiben zu können.

#### Der Schlüssel zu effizientem und effektivem Arbeiten

- ▶ Die Baureihe MF 5700 M ist mit einer leistungsstarken, modernen Hydraulik ausgestattet, mit der ein breites Angebot moderner Anbaugeräte bedient werden kann.
- ▶ Das einfach gehaltene Open-Center-Hydrauliksystem wird über zwei große Zahnradpumpen betrieben. Eine Pumpe steuert alle internen Anwendungen mit 32 l/min, während die andere den elektronisch bedienbaren Heckkraftheber (5.200 kg max. Hubkraft) mit 58 l/min versorgt.
- ▶ Ein optionales kombiniertes Hydraulikpumpensystem mit einer Leistung von 100 l/min bewältigt auch höchste Anforderungen, z. B. Frontladerarbeiten.

# VIRTUELLE REALITÄT



## DIE VERBINDUNG VOM SMARTPHONE ZUM MF 5700 M



### ◀ SCHRITT 1

Verwenden Sie einen QR-Code Scanner. Laden Sie diesen kostenfrei aus dem App Store oder dem Google Play Store herunter.



### ◀ SCHRITT 2

Öffnen Sie die App und scannen Sie den QR-Code ...



### ◀ SCHRITT 3

... und steigen Sie virtuell in Ihren Massey Ferguson Traktor ein.

Bewegen Sie Ihr Smartphone in alle Richtungen oder tippen Sie auf den gewünschten Bereich, um den Traktor in 2D zu erleben.



### ◀ SCHRITT 4

Für das komplette 3D VR-Erlebnis tippen Sie auf das entsprechende Icon und setzen Sie eine VR-Brille auf.





EIN BESONDERS  
**KOMFORTABLER  
ARBEITSPLATZ**

Die hochwertige und geräumige Kabine der Baureihe MF 5700 M, die in ihrem Sektor erstklassig ist, bietet hohen Komfort und Bedienerfreundlichkeit auch bei harten Arbeitsbedingungen.



# MARKTFÜHREND BEI KABINENGRÖÖE, KOMFORT UND FREIER SICHT

Das große Platzangebot, der hohe Komfort und die perfekte Rundumsicht aus der Kabine der Baureihe MF 5700 M setzen ganz neue Maßstäbe in diesem Traktorsegment.

Sichere und leicht zugängliche Trittstufen führen durch weit öffnende Türen in die Kabine. Das Platzangebot ist in diesem Sektor unübertroffen, mit einer Breite von 1,30 m, einem ebenen Boden und Pedalen im Pkw-Stil.

Hat man erst einmal auf dem komfortablen Sitz Platz genommen, gewährleistet eine ergonomische Anordnung hohe Anwenderfreundlichkeit – dank einfach zu bedienender Funktionen, die in diesem Traktorengsegment selten zu finden sind. Das moderne Design der Baureihe MF 5700 M bietet hohen Bedienkomfort und einen hohen Automatisierungsgrad, wie beispielsweise eine elektrohydraulische Aktivierung des Allradantriebs und der Differentialsperre.

Die Modelle mit Dyna-4 Getriebe bieten dank ihrer optionalen Kabinenfederung noch mehr Komfort und steigern das Wohlbefinden des Fahrers an langen Arbeitstagen. Bei der mechanischen Federung ruht die Kabine vorne auf zwei Silent-Blöcken und hinten auf federnden Stoßdämpfern.

Alle Modelle können mit einer optionalen Klimaanlage ausgestattet werden.



## DIE GRÖÖTE KABINE AUF DEM MARKT –

kompakte Außenmaße und ein extrem geräumiger Innenbereich, der von beiden Seiten zugänglich ist



## UNÜBERTROFFENE 360°- RUNDUMSICHT

für optimalen Komfort und hohe Sicherheit bei der Arbeit



## DIE BESTE ERGONOMIE IN DIESER KLASSE

Alles, was Sie brauchen, ist genau dort, wo Sie es intuitiv vermuten. Sämtliche Bedienelemente sind per Fingerdruck erreichbar und ermöglichen den präzisen und einfachen Einsatz des Traktors.



# DIE BESTEN ARBEITS- BEDINGUNGEN

## MODELLE MIT 12×12-GETRIEBE

Komfort und Benutzerfreundlichkeit zählen zu den wichtigsten Anforderungen von Fahrern, die lange Arbeitstage in der Kabine verbringen. Das intelligente, ergonomische Design sorgt für einen praktischen und komfortablen Kabinenraum, optional mit einer Klimaanlage.

Sämtliche Bedienelemente sind gruppiert auf der ergonomisch geformten Konsole auf der rechten Seite angeordnet und bequem erreichbar. Auf dem neuen, digitalen Armaturenbrett haben Sie stets alle wichtigen Daten im Blick. Alle Elemente sind so angeordnet, dass Sie besonders produktiv arbeiten können und dabei weniger ermüden.





# 12X12- VERSION

## Modernes Armaturenbrett

Die übersichtlich angeordneten und hellen Anzeigen fügen sich optimal in das schlanke Armaturenbrett ein und zeigen alle wesentlichen Betriebsinformationen. Das hochmoderne Armaturenbrett zeigt nicht nur die Drehzahl des Motors und der Zapfwelle, sondern auch Serviceintervalle, Kraftstoffverbrauch, zurückgelegte Strecke und bearbeitete Fläche, Öltemperatur und Betriebsstunden des Traktors sowie die gespeicherte Motordrehzahl und Wartungsinformationen.

## PowerShuttle

Die PowerShuttle Wendeschaltung gehört zur Serienausstattung und ermöglicht dank Comfort Control ein Schalten und Rangieren auf Knopfdruck. Mit dem Drehregler können Sie das Ansprechverhalten der Kupplungen ganz bequem einstellen.

## Konkurrenzlose Rundumsicht

Die hochwertige Kabine der Baureihe MF 5700 M ist in diesem Sektor unübertroffen und bietet durch die große Windschutzscheibe, breite Glastüren und gewölbte Seitenfenster eine optimale Sicht. Die hervorragende Sicht über die Haube hinweg ist dem kompakten „All-in-One“ SCR-System geschuldet, das unter der Kabine angebaut ist und eine optimale Rundumsicht gewährleistet – für optimalen Komfort und hohe Sicherheit bei der Arbeit. Das optionale Visioline-Glasdach bietet zudem einen zusätzlichen Sichtbereich nach oben, ideal bei Frontladerarbeiten.

## Steuerventile

Bis zu drei Ventile für die meisten Anwendungen

## Joystick für Frontlader

Optional mit integriertem mechanischem Joystick für die Frontladerbedienung.

## Alles am richtigen Platz

Die weniger oft verwendeten, aber trotzdem im Laufe Ihres Arbeitstages wichtigen Schalter finden Sie zu Ihrer Rechten. Hier befinden sich die Arbeitsscheinwerfer, Heckscheibenwischer, das Bedienelement für die elektronische Hubwerksregelung und das Zündschloss.

## Schalter für Allradantrieb und Differentialsperre

## Schalter zur Zapfwellenaktivierung

## Handgas

## Kraftheber-Tiefeneinstellung

## Motordrehzahlspeicherung

## Elektronische Hubwerksregelung

## Gang- und Gruppenhebel

Aktuelle Automobiltechnik sorgt für sanften Gangwechsel, so einfach wie im Pkw.



# GARANTIERTER KOMFORT

## MODELLE MIT DYNA-4-GETRIEBE

Die Traktoren der Baureihe MF 5700 M sind mit Dyna-4-Getriebe ausgestattet und verfügen über eine hochwertige Kabine, die in diesem Sektor unübertroffen ist und durch breite Glastüren und gewölbte Seitenfenster optimale Sicht bietet.

Die Dyna-4-Modelle beinhalten eine hochwertige Serienausstattung und bieten zahlreiche optionale Komforteinrichtungen, z. B. eine Klimaanlage und eine mechanische Kabinenfederung.

Die Fahrer profitieren zudem von vielen serienmäßigen Funktionen, so zum Beispiel der Kupplungsfunktion des Bremspedals, die beim Betätigen der Bremse automatisch die Fahrkupplung trennt.

Die intelligent angeordneten Bedienelemente des MF 5700 M mit Dyna-4-Getriebe machen den Traktor zum idealen Partner für Frontladerarbeiten. Die serienmäßigen PowerShuttle- oder PowerControl-Hebel ermöglichen den komfortablen Wechsel zwischen Vorwärts- und Rückwärtsgang. Dank des optionalen Visioline-Glasdachs ist über den gesamten Hubbereich optimale Sicht gewährleistet.





# DYNA-4 VERSION

Das hochmoderne Armaturenbrett zeigt nicht nur die Drehzahl des Motors und die Zapfwelldrehzahl an, sondern auch Serviceintervalle, Kraftstoffverbrauch, zurückgelegte Strecke und bearbeitete Fläche, Öltemperatur und Betriebsstunden des Traktors sowie die gespeicherte Motordrehzahl und Wartungsinformationen.

**Leichte Fahrtrichtungswechsel**  
Der PowerControl-Hebel ermöglicht unter Last Richtungswechsel.

## Unübertroffene 360-Grad-Rundumsicht

Das große Fenster gewährleistet optimale Effizienz und hohe Sicherheit. Das kompakte „All in One“-SCR-System ermöglicht dem Fahrer eine 360°-Rundumsicht für optimalen Komfort und höchste Sicherheit.

**Joystick für Frontlader**  
Optional mit integriertem mechanischem Joystick für die Frontladerbedienung.

## Alles am richtigen Platz

Weniger oft verwendete, aber trotzdem im Laufe des Arbeitstages wichtige Schalter finden Sie zu Ihrer Rechten. Hier bedienen Sie Arbeitscheinwerfer, Heckscheibenwischer, die elektronische Hubwerksregelung und das Zündschloss.

## Steuerventile

Bis zu drei Ventile für die meisten Anwendungen

Handgas

Schalter für Allradantrieb und Differentialsperr

Schalter zur Zapfwellenaktivierung  
Kraftheber-Tiefeneinstellung

Motordrehzahlspeicherung  
Motordrehzahlsspeicher

Elektronische Hubwerksregelung

## T-Fahrhebel rechts

Bewegen Sie den T-Hebel einfach nach vorne oder zurück, um durch die vier Dynashift-Stufen zu schalten. Während Sie den Hebel bewegen, können Sie per Knopfdruck ganz einfach zwischen den Bereichen wechseln.



# DIE GEWÜNSCHTE LEISTUNG FÜR JEDE AUFGABE

Ein für seine Zuverlässigkeit, Robustheit und Kraftstoffeffizienz bekannter 4,4 Liter AGCO Power Motor mit vier Zylindern und 4-Ventil-Technik bildet das Herz der Baureihe MF 5700 M. Er liefert 95 bis 135 PS und erfüllt dank seines preisgekrönten All-in-One-Systems auch die strengen Abgasvorschriften der Stufe 5.

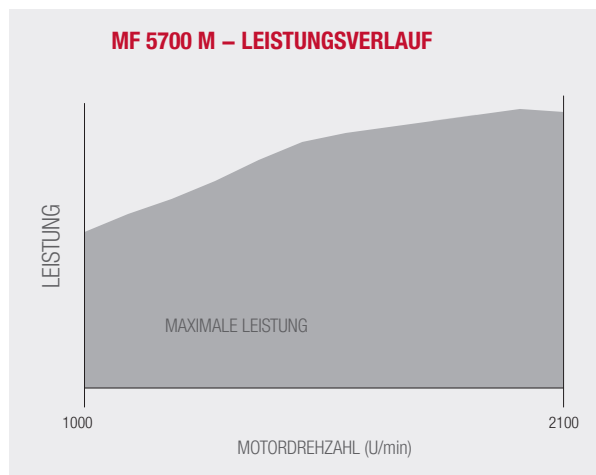
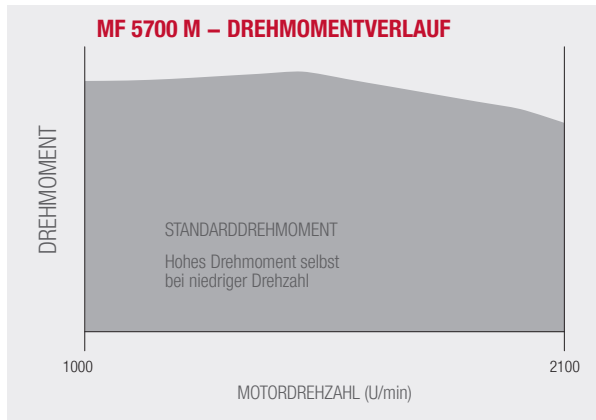

## COMMON-RAIL- EINSPRITZSYSTEM

Das hochmoderne Common-Rail-Einspritzsystem bietet einen optimierten Einspritzdruck auch bei niedrigen Motordrehzahlen.

## ADBLUE®-TANK\*

Der AdBlue®-Tank kann ganz bequem gleichzeitig mit dem Kraftstofftank befüllt werden.

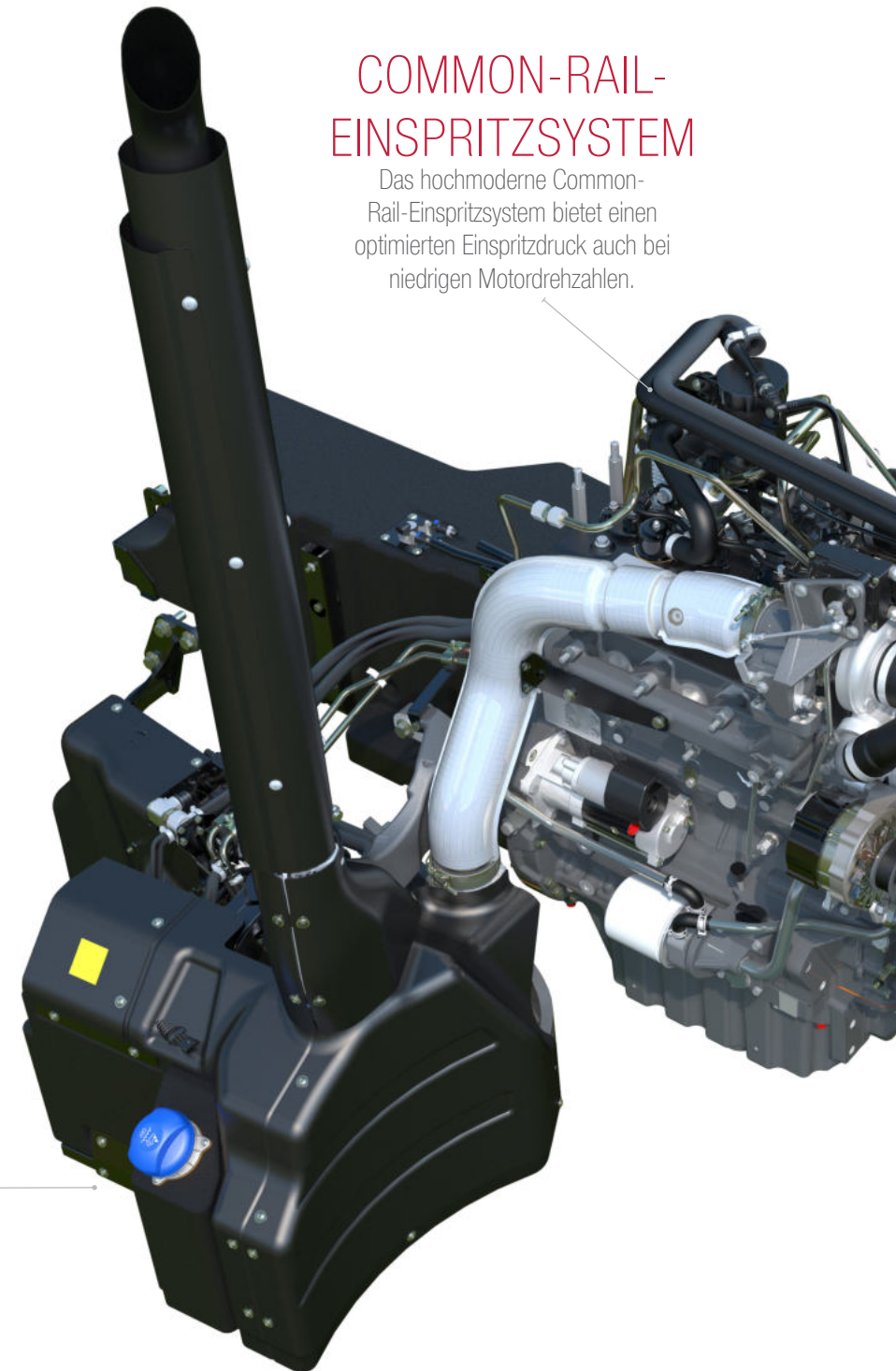



## NIEDRIGER KRAFTSTOFFVERBRAUCH **GERINGER GERÄUSCHPEGEL**

Die Motoren der Traktor-Baureihe MF 5700 M sind alle mit einem langen Hub der Kolben ausgelegt, um über einen breiten Drehzahlbereich hinweg ein hohes Drehmoment zu gewährleisten. Das maximale Drehmoment wird bei allen Modellen schon bei niedrigen Motordrehzahlen von nur 1.500 U/min erreicht. Das senkt nicht nur den Kraftstoffverbrauch, sondern auch Geräuschpegel und Verschleiß, was wiederum zu niedrigeren Betriebskosten und einem angenehmeren Fahrerlebnis führt.

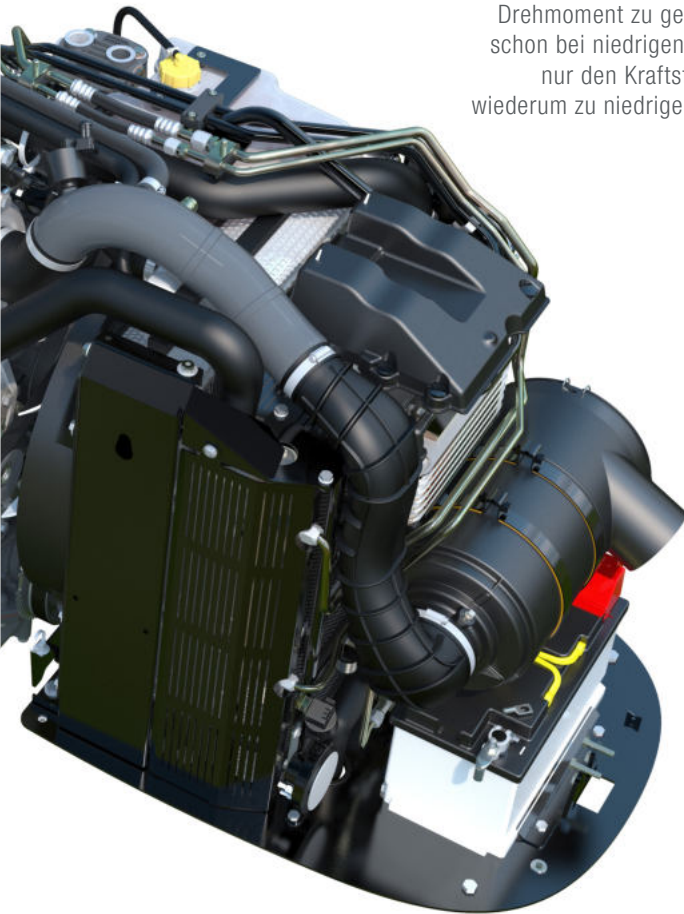

### „ALL-IN-ONE“ SCR-TECHNOLOGIE

Das „All-in-One“-System muss nur selten „regeneriert“ werden – separate Dieseleinspritzung oder zusätzlicher Kraftstoff sind nicht erforderlich. Der Fahrer hat die vollständige Kontrolle über den Prozess und entscheidet, wann das System über einen Schalter in der Kabine aktiviert wird.

## UNERREICHTE **RUNDUMSICHT**

Das kompakte „All-in-One“ SCR-System befindet sich platzsparend unter der Kabine und gewährleistet eine perfekte Rundumsicht – für optimalen Komfort und hohe Sicherheit bei der Arbeit.





# HOCHWERTIGE GETRIEBE FÜR OPTIMALE BEDIENUNG

Das renommierte Dyna-4 Getriebe von Massey Ferguson gehört zur Serienausstattung des Modells MF 5709 M und ist optional für die Modelle MF 5710 M und MF 5711 M erhältlich.

Das Dyna-4 Getriebe ermöglicht die einfache Bedienung von 16 Vorwärts- und 16 Rückwärtsgängen sowie vier Lastschaltstufen, die in vier Gruppen optimal abgestuft sind. Ein linksseitig angebrachter PowerControl-Hebel oder ein T-förmiger Fahrhebel auf der rechten Konsole erlauben eine einfache und unkomplizierte Bedienung.

Die Kupplungsfunktion des Bremspedals kann optional auch beim mechanischen 12x12-Getriebe geordert werden. Dieses moderne, robuste Getriebe wurde von Massey Ferguson speziell für diese Traktoren entwickelt und ermöglicht sanfte Schaltvorgänge wie im Pkw mit hydraulischer Unterstützung.



12x12 oder 16x16 Getriebe (Dyna-4).

Das moderne und kosteneffiziente Getriebe und die geringen Leistungsverluste sorgen für hohe Effizienz und hervorragende Kraftstoffeinsparungen. Die Druckschmierung des Getriebes sorgt dafür, dass nur dort geschmiert wird, wo es nötig ist, und vermeidet somit unnötige Planschverluste.



# GETRIEBE

## EIN STÜCK INSPIRIERTE TECHNIK

Das moderne Design optimiert den Wirkungsgrad, um Leistung und Wirtschaftlichkeit zu maximieren.

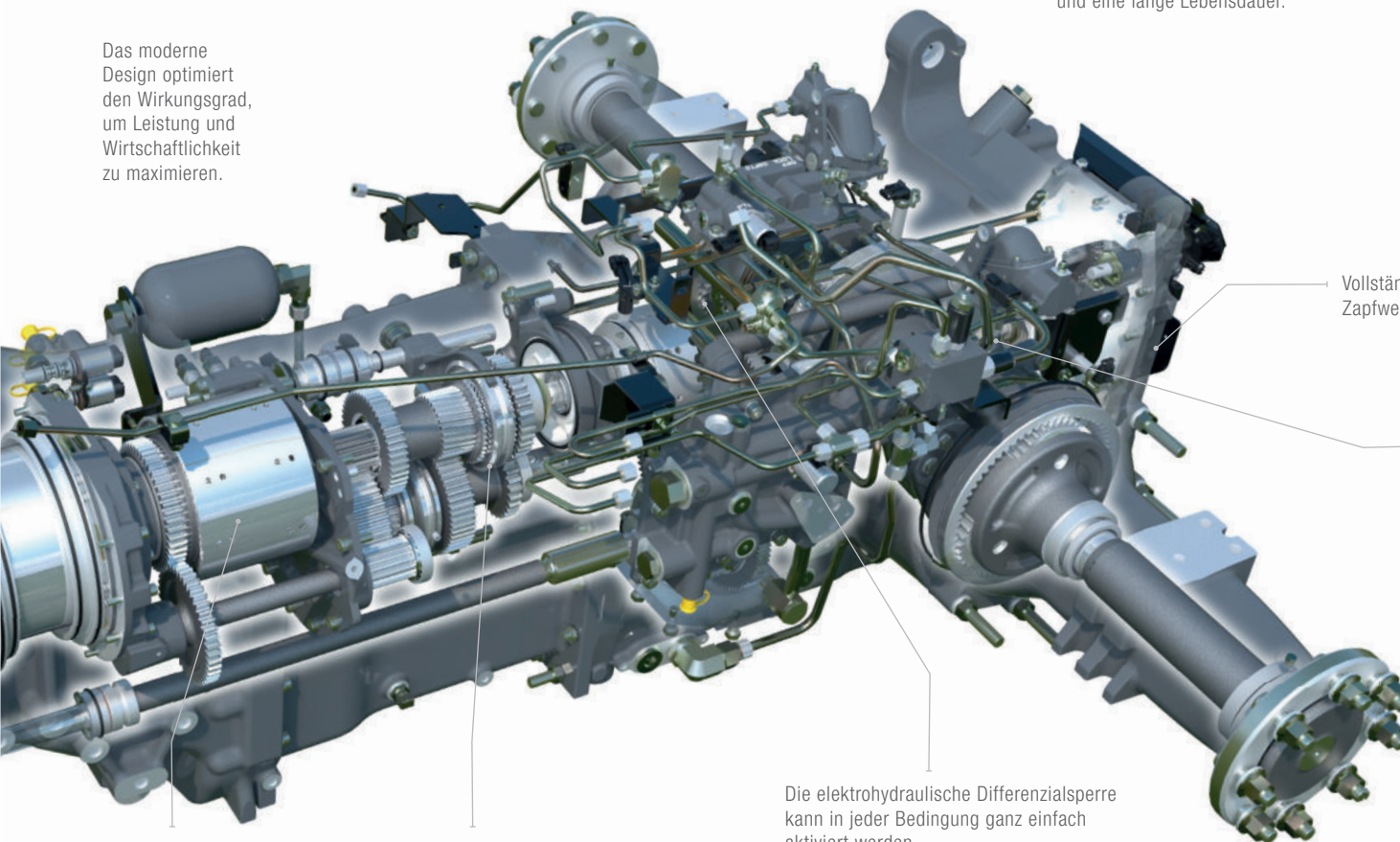

PowerShuttle – Vorwärts- und Rückwärtsschaltung.

12x12-Gang Getriebe mit 6 Gängen mal 2 Gruppen.

16x16-Gang Dyna-4 Getriebe mit 4 Gängen und 4 PowerShift-Lastschaltstufen.

Die elektrohydraulische Differenzialsperre kann in jeder Bedingung ganz einfach aktiviert werden.

Die hydraulische Zapfwellenkupplung gewährleistet eine einfache Bedienung und eine lange Lebensdauer.

Vollständig unabhängige Zapfwelle.

Die besonders stabile Hinterradachse mit robusten Planetengetrieben und zuverlässigem Heckkraftheber mit elektronischer Hubwerksregelung garantiert den sicheren Einsatz auch bei schwersten Lasten.





# 12X12 GANG GETRIEBE EFFIZIENT UND ANWENDER- FREUNDLICH

Die neuen Modelle MF 5710 M, MF 5711 M, MF 5712 M und MF 5713 M sind mit einem modernen, hocheffizienten Synchrongetriebe erhältlich, das durch seine besonders effiziente und effektive Leistungsübertragung den Kraftstoffverbrauch minimiert.

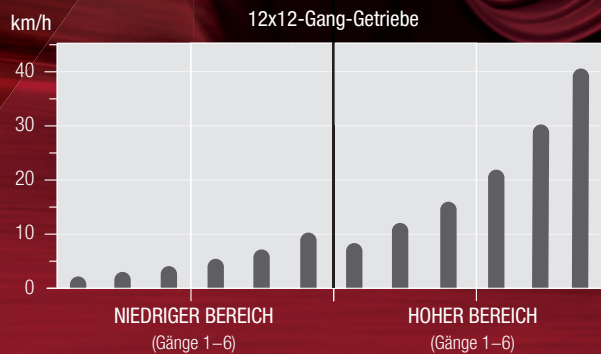

▶ 40 km/h Höchstgeschwindigkeit mit 16.9R34 Reifen

▶ 6 Gänge im Hauptarbeitsbereich von 4 bis 12 km/h



Das **synchronisierte Getriebe** umfasst zwei Gruppen mit insgesamt 12 Vorwärts- und 12 Rückwärtsgängen. Sechs Gänge liegen für Feldarbeiten im üblichen Geschwindigkeitsbereich von 7 bis 15 km/h; die Höchstgeschwindigkeit liegt bei 40 km/h.

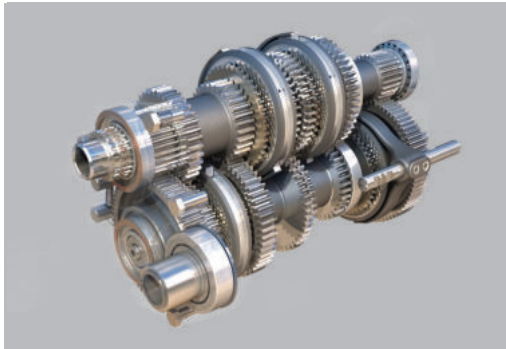

Die **Easy Shift**-Kupplungstaste auf dem Schalthebel erlaubt das Wechseln des Gangs, ohne auf die Kupplung treten zu müssen.



Das **PowerShuttle** ermöglicht den Wechsel der Fahrtrichtung ganz ohne Bedienung des Kupplungspedals.

Der **ComfortControl**-Hebel bietet exakte Kontrolle darüber, wie weit die Kupplung gedrückt werden muss, und ermöglicht so ein angepasstes Arbeiten.



Wenn die Arbeit es erfordert, ist auch ein **optionaler Super-Kriechgang** für besonders niedrige Geschwindigkeiten von bis zu 140 m/h (bei 1.400 U/min mit 16.9R34-Reifen) wählbar.



Durch Aktivieren der Funktion **Bremse auf Neutral** wird parallel automatisch die Kupplung getrennt, sobald das Bremspedal betätigt wird.



# DYNA-4 GETRIEBE

## IMMER DIE RICHTIGE WAHL

### Die Vorteile des Dyna-4 Getriebes:

- ▶ Komfortables Fahren auf Hof, Feld und Straße – 16 Vorwärts- und 16 Rückwärtsgänge, ohne die Kupplung zu treten und mit nur einem Hebel zu schalten. SpeedMatching wählt automatisch im Hintergrund in die richtige Lastschaltstufe bei einem Gruppenwechsel.
- ▶ Höchste Bedienerfreundlichkeit dank linksseitigem PowerControl-Hebel oder dem T-Fahrhebel.
- ▶ Bequemer Frontlader-Betrieb mit ComfortControl für sanfte oder schnelle Fahrtrichtungswechsel
- ▶ „Bremsen auf Neutral“ – mit dem Bremspedal auskuppeln
- ▶ ECO Getriebe: Mit nur 1.880 U/min bereits 40 km/h fahren.

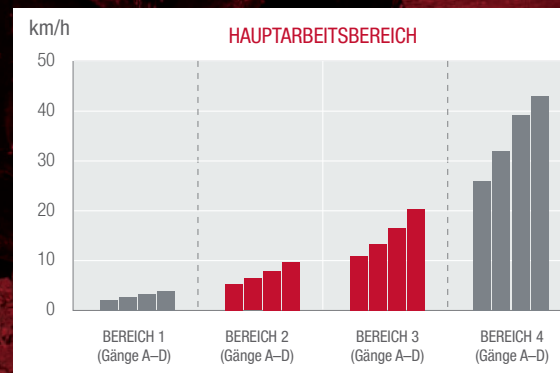



Das renommierte **Dyna-4 Getriebe** von Massey Ferguson gehört zur Serienausstattung des Modells MF 5709 M und ist optional für die Modelle MF 5710 M und MF 5711 M erhältlich.

Dieses Getriebe ist in puncto Produktivität, Bedienung und Komfort unschlagbar; 16 Vorwärts- und 16 Rückwärtsgänge lassen sich komplett ohne Betätigung der Kupplung schalten.

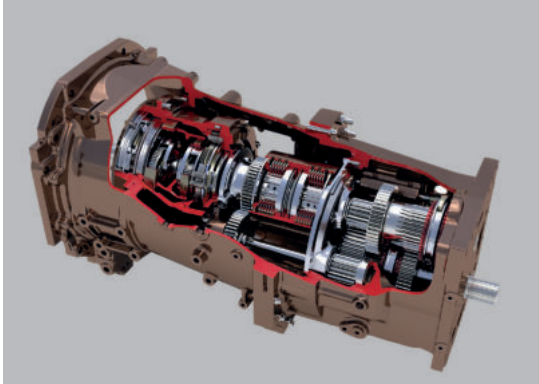

Sanfte oder schnelle Fahrtrichtungswechsel – Mithilfe der **ComfortControl**-Einstellung passen Sie die Wendegeschwindigkeit der jeweiligen Arbeit an, ob langsam und sanft oder schnell und effizient.



Die **zusätzlichen Kriechgänge** ermöglichen bei Arbeiten, die besonders langsame Geschwindigkeiten erfordern, eine präzise Regelung der Vorwärtsgeschwindigkeit bis zur niedrigen Geschwindigkeit von 100 m/h.



Der exklusive **PowerControl**-Hebel ermöglicht die bequeme und einfache Bedienung von drei Funktionen. Der Fahrer kann die Fahrtrichtung wechseln (Vorwärts/Rückwärts) oder den Leerlauf anwählen und dabei die rechte Hand zur Bedienung des Heckkrafthebers oder Hydraulikgeräts frei behalten.



**Die AutoDrive-Funktion** (optional erhältlich) ermöglicht automatische Schaltvorgänge und arbeitet dabei in zwei verschiedenen Modi:

- ▶ **AutoDrive Power-Modus:**  
Schalten der Laststufen bei 2.050 U/min (Auto Power) oder 1.650 U/min (Auto Eco)
- ▶ **AutoDrive Eco-Modus:**  
Schalten der Laststufen bei 1.700 U/min



**Bremse auf Neutral** ermöglicht optional die parallele Bedienung der Kupplung, wenn das Bremspedal betätigt wird. Dies vereinfacht erheblich die Arbeit des Fahrers, während gleichzeitig Effizienz und Komfort gesteigert werden. Diese Funktion ist besonders hilfreich bei Frontladerarbeiten und am Vorgewende.



Tippen Sie den **T-förmigen Fahrhebel** einfach nach vorn oder zurück, um die vier Dynashift-Laststufen hoch bzw. runter zu schalten. Zum Wechsel der Gruppen betätigen Sie zusätzlich während des Schaltens den Druckknopf im Schaltknäuf.



# DER ANTRIEB FÜR ALLE ARBEITSGERÄTE UND **ANWENDUNGEN**

Der Schlüssel zu effizientem und effektivem Arbeiten ist die Wahl des richtigen Traktors. Ein Traktor, der für moderne Arbeitsgeräte ausgelegt ist und sein Potential bei verschiedensten Einsätzen in der Landwirtschaft voll ausschöpfen kann.







„ Der Schlüssel zu höherer Produktivität liegt in der Wahl eines Traktors, der den modernen Anbaugeräten von heute und morgen die maximale Leistung entlockt. “





## EINFACHES UND EFFIZIENTES HYDRAULIKSYSTEM

**DAS EINFACH GEHALTENE OPEN-CENTER-HYDRAULIKSYSTEM** wird über zwei Pumpen angetrieben. Eine Pumpe steuert alle internen Anwendungen mit 32 l/min, während die andere den Heckkraftheber, mit max. 5.200 kg Hubkraft, mit 58 l/min versorgt.

Optional kann auf Knopfdruck das High-Flow Hydrauliksystem der Baureihe MF 5700 M bis zu 100 l/min Öl liefern. Diese höhere Durchflussmenge ermöglicht zusätzliche Geschwindigkeit und Leistung für Frontladerarbeiten.



Externe elektrische Taster am Kotflügel ermöglichen das einfache Anheben/Absenken des Heckkrafthebers, wenn Heckanbaugeräte an- oder abgekoppelt werden.



Bis zu

**3**

zusätzliche Steuerventile  
Zwei Steuerventile sind serienmäßig, ein drittes Steuerventil ist optional erhältlich.



Bis zu

**5.200 KG**

Dank der beeindruckenden Hubkraft von 4.300 kg bei den Modellen MF 5709 M, MF 5710 M und MF 5711 M sowie 5.200 kg bei den Modellen MF 5712 M und MF 5713 M hebt das Heckhubwerk auch schwere Anbaugeräte mit Leichtigkeit. Die Baureihe MF 5700 M ist zudem mit der elektronischen Hubwerksregelung (EHR) ausgestattet.







Bis zu

## 2.500 KG

Ein optionales Fronthubwerk ist für alle Dyna-4 Modelle der Baureihe MF 5700 M verfügbar. Dies ermöglicht die kombinierte Nutzung mehrerer Anbaugeräte und erhöht dadurch die Produktivität. Die Schwingungstilgung des Krafthebers verbessert den Komfort und bietet drei verschiedene Einstellmöglichkeiten: Feste Stellung, Schwimmstellung oder Transportstellung.



Bis zu

## 3 ZAPFWELLEN- GESCHWINDIGKEITEN

Die Modelle der Baureihe MF 5700 M sind serienmäßig mit den beiden Zapfwellen Geschwindigkeiten 540/540E ausgestattet. Optional werden auch die Zapfwelldrehzahlen 540/1.000 U/min bzw. 540/540 Eco/1.000 U/min angeboten.

Ein 21-teiliger Zapfwellenstummel ist optional für die Zapfwelle mit 1.000 U/min lieferbar.

Der Antrieb der Zapfwelle erfolgt über eine moderne, elektro-hydraulisch geschaltete Mehrscheibenkupplung. Das Anlaufverhalten wird elektronisch je nach Anforderung des Arbeitsgerätes überwacht. Dieses bewährte Steuersystem kombiniert höchste Zuverlässigkeit mit hohem Bedienkomfort und ist ganz einfach über einen 3-stufigen Schalter zu bedienen.

# ROBUSTE HINTERACHSE



DAS ROBUSTE GUSSGEHÄUSE DER ACHSEN ENTHÄLT NEUE, INNEN LIEGENDE UNTERSETZUNGSEINHEITEN, die mithilfe eines Getriebes für die letzte Untersetzung sorgen. Dies verstärkt das Drehmoment und gewährleistet, dass die Motorleistung verlustarm an die Räder übertragen wird, um Traktion und Leistung zu optimieren.

Alle Modelle sind mit im Ölbad laufenden Mehrscheibenbremsen ausgestattet, die an den Achsinnenseiten montiert sind und maximale Bremskraft an den Endantrieben bieten.



# BEDIENEN SIE IHREN FRONTLADER AUF MASSEY FERGUSON ART

Alle Traktoren der Baureihe MF 5700 M können mit einem kompletten Frontlader Anbaurahmen geordert werden, der den einfachen Anbau von Massey Ferguson Frontladern der Serien MF FL und FLX gewährleistet. Dieser Anbaurahmen ist ein integraler Bestandteil des Traktors und wurde speziell für maximale Wendigkeit und leichten Zugang für Wartungsarbeiten konzipiert. Dyna-4 Modelle können neben dem ab Werk montierten Anbaurahmen auch mit einem MF Frontlader Ihrer Wahl ausgerüstet werden, der dann ebenfalls am Traktor installiert ist.

Ein optionaler mechanischer Joystick zur Frontladerbedienung, der speziell für die Bedienung von MF Frontladern konzipiert wurde, erlaubt zudem ein besonders komfortables und einfaches Arbeiten.

## OHNE PARALLELFÜHRUNG

## PARALLELFÜHRUNG

Modell		OHNE PARALLELFÜHRUNG				PARALLELFÜHRUNG						
		FL.3720X	FL.3922X	FL.3723	FL.4125	FL.3717X	FL.3919X	FL.3819	FL.3823	FL.4018	FL.4121	FL.4220
Maximale Hubhöhe – gemessen am Drehpunkt	m	3,70	3,90	3,79	4,06	3,70	3,90	3,79	3,79	4,02	4,06	4,2
Maximaler Auskippwinkel bei maximaler Höhe	Grad	49	46	58	56	49	46	58	58	54	57	54
Maximaler Einkippwinkel auf Bodenhöhe	Grad	42	43	48	48	42	43	48	48	49	48	49
Hubkraft auf maximale Höhe – 800 mm vom Drehpunkt	kg	1.010	1.080	1.290	1.300	1.590	1.680	1.920	2.260	1.780	1.980	1.930
Hubkraft auf 1,5 m Höhe – 800 mm vom Drehpunkt	kg	1.520	1.670	1.720	1.870	1.710	1.890	1.940	2.280	1.820	2.100	2.020
Ausbrechkraft – 800 mm vom Drehpunkt	kg	1.770	1.960	1.850	2.070	1.850	2.080	1.990	2.320	1.910	2.290	2.160
Reißkraft am Boden – 800 mm vom Drehpunkt	kg	2.300	2.760	3.420	3.420	2.280	2.740	3.360	3.360	3.400	3.370	3.420
Schürftiefe	mm	150	150	160	160	150	150	160	160	180	160	160



## DER PERFEKTE FRONTLADER-TRAKTOR

- ▶ Der mechanische Joystick für den Frontlader wurde speziell für die Verwendung mit diesen Traktoren entwickelt
- ▶ Die ComfortControl-Funktion bietet dem Fahrer die Möglichkeit, das Ansprechverhalten anzupassen – langsam und sanft oder schnell und effizient
- ▶ Die Kupplungsfunktion des Bremspedals schaltet die Fahrkupplung automatisch in den Leerlauf, wenn das Bremspedal betätigt wird. Dies erleichtert und verbessert Ladearbeiten enorm, da der Fahrer nur ein einziges Pedal zum Bremsen und Auskuppeln betätigen muss
- ▶ Dank der schmalen Haube und des schlanken Armaturenbretts profitiert der Fahrer von einer erstklassigen Rundumsicht
- ▶ Das optionale Visio-Glasdach mit Schutz gegen herabfallende Gegenstände verbessert die Sicht auf die Ladung über den gesamten Hubbereich
- ▶ MF Frontlader unterschiedlicher Größe können je nach Anwendungen angebaut werden.
- ▶ Alle Modelle verfügen optional ab Werk über einen Frontlader-Anbaurahmen
- ▶ Für die Dyna-4 Modelle ist neben dem ab Werk montierten Anbaurahmen auch ein bereits ab Werk montierter Frontlader nach Wahl der MF FL Serie als Option erhältlich.
- ▶ Hohe Hydraulikleistung: serienmäßig 58 l/min und optional bis zu 100 l/min mit kombinierten Hydraulikpumpen
- ▶ Exzellente Wendigkeit einschließlich großer Lenkwinkel und direkt ansprechendem Hydrauliksystem
- ▶ Ungehinderter Zugang für Wartungsarbeiten

### JOYSTICK FÜR FRONTLADER

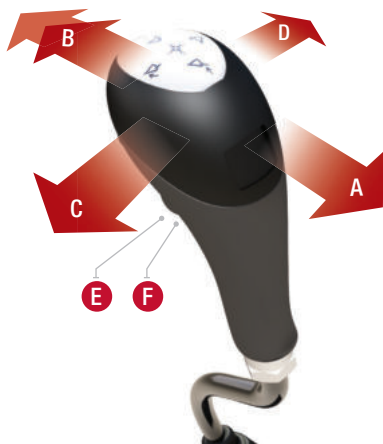

### FRONTLADERBEDienung

Joystick – Hauptfunktionen:

- A. Heben
- B. Senken
- C. Einkippen
- D. Auskippen
- E. Dritte Funktion
- F. Frontladerfederung







FÜR  
**MAXIMALE  
EINSATZSICHERHEIT**

FÜR ZUFRIEDENE KUNDEN &  
MAXIMALE ZUVERLÄSSIGKEIT

„ Für meine Betriebseffizienz  
brauche ich Maschinen, die  
immer einsatzbereit sind. “





# MFCare

## FEST KALKULIERBARE KOSTEN UND GARANTIERT OPTIMALE LEISTUNG FÜR IHREN MF 5700 M MIT MF CARE.

Die MF Care Service- und Gewährleistungsverlängerungsverträge können Sie flexibel an Ihre Zahlungswünsche und Ihre erforderlichen Betriebsstunden anpassen. Durch die regelmäßige Wartung wird Ihre Maschine „vorbeugend gewartet“ – Fehler und Störungen werden erkannt, bevor sie auftreten, sodass Ausfallzeiten auf ein Minimum begrenzt werden. Eine lückenlose Wartung durch den Vertriebspartner und die Verwendung von Originalteilen von AGCO Parts erhöhen zudem den Wiederverkaufswert der Maschine.

- ▶ Maximieren Sie den Wiederverkaufswert Ihrer Maschine
- ▶ Flexible Laufzeiten und Langzeitgarantie
- ▶ Sie sind bis zu 12 Monate nach Zulassung der Maschine möglich
- ▶ Erfahrene MF Techniker stehen Ihnen für Wartungsarbeiten beim Vertriebspartner oder vor Ort zur Verfügung

	SILBER	GOLD
DETAILANSICHTEN	REGELMÄßIGE WARTUNG Dieses Wartungspaket umfasst alle vorgeschriebenen Wartungsarbeiten basierend auf Festpreisen.	REPARATURLEISTUNGEN Die Gewährleistungsverlängerungsverträge bieten eine umfangreiche Absicherung von Reparaturkosten (mit Ausnahme von Verschleißteilen). Tarife optional mit und ohne Selbstbeteiligung.
MASCHINENTYP	Alle	Alle
REGELMÄßIGE WARTUNG*	JA	JA
REPARATURKOSTEN	NEIN	JA
SELBSTBETEILIGUNG	NEIN	Optionen: 0 €, 190 €, 490 €

\*Der von AGCO angegebene Listenpreis bezieht sich lediglich auf die Gewährleistungsverlängerung und beinhaltet keinerlei Wartungsarbeiten.

### MASSEY FERGUSON BIETET EIN EFFIZIENTES UND UMFANGREICHES SERVICEANGEBOT



6.000 Std.  
5 Jahre



3.000 Std.  
5 Jahre



50.000 Ballen  
5 Jahre



6.000 Std.  
5 Jahre



2.000 Std.  
3 Jahre



25.000 Ballen  
3 Jahre

Nur ISOBUS-kompatible Maschinen

## RUND UM DIE UHR ERREICHBARE KUNDEN-HOTLINE VON MASSEY FERGUSON

Ihre Massey Ferguson Vertriebspartner stehen stets zu Ihrer Verfügung, um sicherzustellen, dass Ihr MF Traktor jederzeit einsatzbereit ist.

Falls Sie Unterstützung für Ihre Maschine benötigen, rufen Sie einfach unser rund um die Uhr verfügbares, zertifiziertes Servicecenter über die Notfall-Hotline an. Dieser Service steht in Deutschland, Dänemark, Frankreich, Italien, Norwegen, Polen, Spanien, in Großbritannien und in Irland zur Verfügung.

**24/7 HOTLINE +800 8700 365 7**

MASSEY FERGUSON  
**EXPERIENCE**

MASSEY FERGUSON



„ Ich möchte die täglichen  
Wartungsarbeiten so schnell und  
einfach wie möglich erledigen,  
damit ich mehr Zeit mit meiner  
Familie verbringen kann. “

## TEILE & KUNDENDIENST

### LEBENS-LANGE UNTERSTÜTZUNG

Der Einkauf, der optimale Einsatz und die Wartung von landwirtschaftlichen Maschinen sind mitunter recht komplex – deshalb sollten Sie bei einer Entscheidung nicht vergessen, wie wichtig das beruhigende Gefühl ist, im Bedarfsfall auf hervorragende Unterstützung zählen zu können. Als Besitzer einer Massey Ferguson Maschine können Sie sich darauf verlassen, dass Sie schnell und freundlich von unseren Vertriebspartnern unterstützt werden.

Es gibt keine Beschränkung für den zeitnahen Service und die Versorgung mit Ersatzteilen für Ihre Maschine. Während der gesamten Lebensdauer Ihrer Massey Ferguson Maschine sind wir an Ihrer Seite.

Wir sind stolz auf unsere Produkte und übernehmen die volle Verantwortung für jede Maschine, die wir verkaufen – unsere Mission ist der reibungslose und zuverlässige Betrieb, jedes Mal, wenn Sie den Zündschlüssel betätigen.





## DER MF 5700 M WURDE SO KONZIPIERT, DASS SEINE ROUTINEWARTUNGSARBEITEN SCHNELL, EINFACH UND KOSTENGÜNSTIG DURCHFÜHRT WERDEN KÖNNEN.

Wir haben Zweckmäßigkeit und Design kombiniert, um die tägliche Wartung schnell, leicht und einfach zu gestalten, damit Sie Ihren Traktor stressfrei warten können und schnell aufs Feld kommen – für eine höhere Produktivität und mehr Freizeit. Mit einem Massey-Ferguson-Traktor der Baureihe MF 5700 M minimieren Sie die Zeit auf dem Hof, die erforderlich ist, um den nächsten Tag vorzubereiten.



Der Luftfilter des Motors ist bequem zugänglich und leicht zu reinigen.



Das Design der Vorderachse und die schmale Motorhaube erleichtern den Zugang zum Ölpeilstab und zum Ölfilter.

## OPTIONEN UND ZUBEHÖR

Die heutige Landwirtschaft braucht eine Ausstattung, die perfekt auf Ihr Unternehmen zugeschnitten ist. Damit Sie Ihren Massey Ferguson optimal an Ihre Anforderungen anpassen können, bieten wir ein breites Sortiment an Optionen und Zubehör an – von Frontladern und Gewichten bis zu zusätzlichen Steuerventilen und verschiedenen Hydraulikleistungen. Und um das Arbeitsumfeld so komfortabel wie möglich zu gestalten, gibt es außerdem sehr komfortable Sitze, Audiosysteme, Getränkeköhler und vieles mehr.

Alles, was wir anbieten, wurde von MF Ingenieuren auf Herz und Nieren geprüft. Kompetenten Kundenservice erhalten Sie von Ihrem Massey Ferguson Vertriebspartner, der über alle erforderlichen Werkzeuge und die notwendigen Fachkenntnisse verfügt.



Gut zugänglicher Kabinenluftfilter, einfach zu entnehmen und zu reinigen; der Schmutz bleibt draußen.



Die Kühleinheit ist leicht zu erreichen und lässt sich dadurch bequemer und schneller reinigen.



# MFservices

## IMMER AN IHRER SEITE – FÜR **MEHR EFFIZIENZ UND HÖHERE GEWINNE**

HERZLICH WILLKOMMEN BEI MF SERVICES – HIER  
ERHALTEN SIE ALLES, WAS SIE FÜR DEN BETRIEB IHRES  
TRAKTORS DER BAUREIHE MF 5700 M BENÖTIGEN.

Die MF Services bestehen mit individuellen Anpassungsmöglichkeiten und unterstützen Sie dabei, die Betriebskosten und die Budgetierung im Auge zu behalten. So wird sichergestellt, dass jede einzelne Arbeitsstunde der Maschine effizient eingesetzt wird, während Sie zugleich die Möglichkeit erhalten, sich voll auf Ihr Kerngeschäft der Landwirtschaft zu konzentrieren.

Dieses umfangreiche Angebot an Serviceleistungen erleichtert den Arbeitsalltag mit Traktoren von Massey Ferguson.





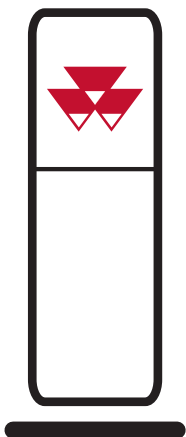

## MASSEY FERGUSON VERTRIEBSPARTNER

Ihr MF Vertriebspartner steht Ihnen mit den besten Fachkenntnissen zu landwirtschaftlichen Maschinen zur Verfügung, die in Ihrer Umgebung verfügbar sind. Sie können sich stets an Ihren Vertriebspartner wenden und erhalten dort hervorragenden Kundenservice bei Kauf, Wartung, Reparatur und Ersatzteilen bis hin zum Kauf neuer Ausrüstung.

**MEHR ALS 4.700 SERVICE-  
& REPARATUR-STANDORTE  
AUF DER GANZEN WELT**



## ORIGINALTEILE VON MASSEY FERGUSON

DIE BESTE GARANTIE FÜR DEN  
WERTERHALT IHRES NEUEN TRAKTORS  
DER BAUREIHE MF 5700 M –  
SO SIND SIE VOR UNGEPLANTEN  
STILLSTANDZEITEN GESCHÜTZT.

Sie wählen aus einer umfassenden Auswahl an Zubehör, darunter Schmierstoffe, AdBlue, Pflege-Kits, Kabinenzubehör und vieles mehr. Alle Zubehörteile erhalten Sie exklusiv bei Ihrem MF Vertriebspartner.

Mithilfe der Smartphone-App „AGCO Parts Books To Go“ finden Sie schnell MF Ersatzteile und können diese schnell und bequem direkt bestellen. Die App ist zum Download im App Store und im Google Play Store erhältlich. Ihre persönlichen Zugangsdaten erhalten Sie von Ihrem MF Vertriebspartner.

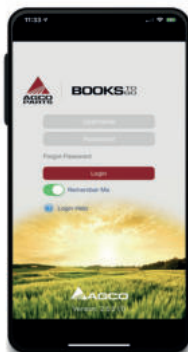

## AGCO FINANCE

KANN IHNEN DAS FÜR  
IHREN BETRIEB OPTIMALE  
FINANZIERUNGSANGEBOT  
UNTERBREITEN.

AGCO Finance ist das integrierte finanzielle Dienstleistungsangebot von Massey Ferguson, das Ihnen maßgeschneiderte Lösungen für Ihren landwirtschaftlichen Betrieb anbietet. Zu den angebotenen Dienstleistungen zählen Leasingverträge, Darlehen, Ratenkauf, Wartungskomplettpakete und Mietkauf, einschließlich der Finanzierung von MF Care Gewährleistungsverlängerungsverträgen.



## DIE MASSEY FERGUSON- KOLLEKTION

JETZT KÖNNEN SIE SICH  
PASSEND ZU IHREM  
MASSEY FERGUSON STYLEN.

Auf der Suche nach einer passenden Kappe zu Ihrem MF 5700 M ... oder nach einem stilvollen und robusten Overall für die tägliche Arbeit? Wir bieten eine exklusive Kollektion hochwertiger Artikel an, die zu Ihnen, Ihren landwirtschaftlichen Aktivitäten, Ihrer Familie und Ihrem Lifestyle passen.

Um mehr über unser Angebot zu erfahren, melden Sie sich bitte bei unserem Online-Shop an:

[Shop.MasseyFerguson.Com](http://Shop.MasseyFerguson.Com)

Für die oben genannten Support-Pakete gelten länderspezifische allgemeine Geschäftsbedingungen. Hinweis: Die Pakete sind nicht in allen Ländern verfügbar.

Bitte fragen Sie Ihren örtlichen MF-Händler/Vertriebspartner.



# INDIVIDUALISIEREN SIE IHREN MF 5700 M UND MACHEN SIE IHN SO EINZIGARTIG WIE IHREN LANDWIRTSCHAFTLICHEN BETRIEB

	MF 5710-13 M 12x12	MF 5709-11 M DYNA 4
<b>Motor</b>		
AGCO POWER, 4-Zylinder, Turbo, Common-Rail	●	●
Motordrehzahl Speicher	●	●
<b>Getriebe</b>		
Mechanisch 12x12	●	-
Dyna-4 16x16	-	●
PowerShuttle	●	●
ComfortControl	●	●
PowerControl	-	●
Kupplungstaste am Ganghebel	●	-
Bremse auf Neutral & AutoDrive	-	○
Kriechgang	○	○
Geräumige Kabine mit ebenem Boden (2 Türen für einfachen Zugang)	●	●
Gefederte Kabine mit ebenem Boden (2 Türen für einfachen Zugang)	-	○
Kotflügelverbreiterung	○	○
Klimaanlage	○	○
Glasdach für optimierte Sicht bei Frontladerbetrieb	○	○
Zweifach verstellbare Lenksäule (Höhe & Neigung)	●	●
Mechanisch gefederter Sitz	●	●
Luftgefederter Sitz	○	○
Beifahrersitz	○	○
Radio/CD/MP3/Aux-in-Anschluss	○	○
Arbeitsscheinwerfer oben am Dach (vorne & hinten)	●	●
Zusätzliche Arbeitsscheinwerfer an den Handläufen	○	○
2 Rückspiegel	●	●
2 Teleskop-Rückspiegel	○	○
Optimierte Leistungsüberwachung	●	●
Werkzeugkasten	●	●

## LEGENDE

- Serienausstattung
- Optional
- Nicht verfügbar

Sämtliche Angaben in diesem Prospekt sind so aktuell wie möglich. Allerdings können Ungenauigkeiten, Fehler oder Auslassungen auftreten; auch technische Änderungen können ohne Ankündigung jederzeit vorgenommen werden. Daher sollten gegebenenfalls alle Daten vor dem Kauf durch den Massey Ferguson Vertriebspartner bestätigt werden.

	MF 5710-13 M 12x12	MF 5709-11 M DYNA 4
<b>Hydraulik</b>		
Unabhängige zusätzliche Hydraulikpumpe 58 l/min	●	●
2 mechanische Steuerventile	●	●
3 mechanische Steuerventile	○	○
Bedienung EHR über Arbeitstiefenregler (Intermix)	●	-
Bedienung EHR über Kippschalter (Intermix/max. Höhe/Schnelleinzug/Schwingungstilgung)	○	●
Hubwerksbedienung an den Kotflügeln, linke Seite	-	○
Hubwerksbedienung an den Kotflügeln, rechte Seite	●	●
Fronthubwerk	-	○
<b>Zapfwelle</b>		
Unabhängige Zapfwelle	●	●
Elektrohydraulische Zapfwellenkupplung	●	●
Auswahl der Zapfwelldrehzahl in der Kabine	●	●
<b>Vorderachse</b>		
Allradantrieb	●	●
Elektrohydraulische Differenzialsperre	●	●
Frontkotflügel*	○	○
Drehbare Kotflügel	○	○
<b>Zusatzausrüstung</b>		
Hydraulische Anhängerbremse (Zweileitungsbremse)	○	○
Druckluft-Anhängerbremse (Zweileitungsbremse)	○	○
Druckluft- und hydraulische Anhängerbremseanlage (2+1)	○	○
Batterietrennschalter	●	●

## ABMESSUNGEN

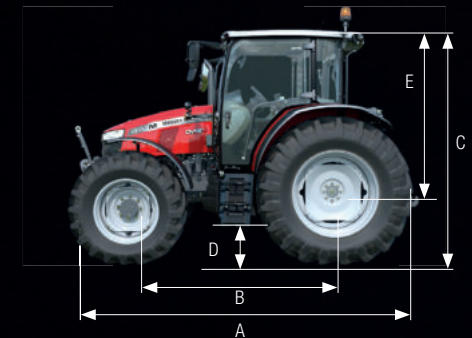

	MF 5710 M / MF 5711 M 12x12	MF 5709 M / MF 5710 M / MF 5711 M DYNA-4	MF 5712 M / MF 5713 M 12x12		
A	Gesamtlänge, vom Gewichtsträger der Frontgewichte bis zu den Unterlenkern am Heckhubwerk	mm	4.305	4.305	4.305
B	Radstand	mm	2.430	2.430	2.500
C	Höhe bis Dachoberkante (Standard-/Visio-Glasdach)	mm	2.650*	2.685*	2.730**
D	Max. Bodenfreiheit <sup>†</sup> (mit Hitchkupplung abzüglich 80 mm)	mm	480	515	520
E	Höhe bis Dachoberkante (Standard-/Visio-Glasdach) ab Hinterachse	mm		1.949	
	Breite (min./max.)	mm	1.795–2.110	1.795–2.587	1.795–2.587
	Wenderadius – Außendurchmesser, ohne Bremsen	m	8,30	8,30	8,40

\* 16.9 R 34 Reifen \*\* 18.4 R 38 Reifen †420/85R38 Reifen



	MF 5710 M 12x12	MF 5711 M 12x12	MF 5712 M 12x12	MF 5713 M 12x12	MF 5709 M Dyna 4	MF 5710 M Dyna 4	MF 5711 M Dyna 4
<b>Motorleistung</b>							
Nennleistung in PS (kW) bei 2.200 U/min	100 (77)	110 (82)	120 (90)	130 (97)	90 (68)	100 (77)	110 (82)
Maximale Leistung in PS (kW) bei 2.000 U/min	105 (80)	115 (86)	125 (93)	135 (101)	95 (71)	105 (80)	115 (86)
Max. Drehmoment bei 1.500 U/min	440	460	520	545	405	440	460
<b>Motor</b>							
Typ / Hubraum / Anz. der Zylinder	AGCO POWER 4,4 Liter, 4 Zylinder						
Technik	Elektronische Einspritzung, Common-Rail, 4 Ventile pro Zylinder, DOC + SC + SCR						
<b>Getriebe</b>							
Typ/Anz. der Gänge	12x12			Lastschaltgetriebe 16x16			
Gänge/Gruppen	6x2			4x4			
Wendeschaltung	PowerShuttle (ComfortControl & Kupplungstaste am Schalthebel) + Kupplungsfunktion des Bremspedals (optional)			PowerShuttle (PowerControl-Hebel & ComfortControl) + Kupplungsfunktion des Bremspedals (optional)			
Min. Geschwindigkeit bei 1.400 U/min	1,26		1,31		1,30		
Optionale Super-Kriechgänge	24x24			32x32			
Min. Geschwindigkeit bei 1.400 U/min* mit Super-Kriechgang	0,10			0,10			
<b>Zapfwellen</b>							
Betrieb und Bedienung	Unabhängige elektrohydraulische Regelung						
Standard-Zapfwellendrehzahl	540 / 540 Eco		540 / 1.000		540 / 540 Eco		
Optionale Zapfwellendrehzahl	540 / 1.000 // 540 / 540 Eco / 1.000		540 / 540 Eco / 1.000 // 540 / 540 Eco		540 / 1.000 // 540 / 540 Eco / 1.000		
Zapfwellendrehzahl bei Motordrehzahl	540 & 1.000		2.000				
Zapfwellendrehzahl bei Motordrehzahl	540 Eco		1.550				
<b>Zapfwelle</b>							
Serienmäßig	6-teilig						
Optional	6- & 21-teilig						
<b>Hydraulik</b>							
Max. Fördermenge – 1. Pumpe intern	33 l/min, Versorgung von Lenkung, Bremsen, Differentialsperre, Zapfwelle, Allradantrieb						
Serienmäßige max. Fördermenge – 2. Pumpe	58 l/min, Versorgung von Steuerventilen und Kraftheber						
Optionale max. Fördermenge – 2. & 3. Pumpe	58 l/min, Versorgung des Heckkrafthebers + 42 l/min, Versorgung der Steuerventile						
Steuerung der kombinierten Hydraulikpumpen	Beide Pumpen können kombiniert werden, um 100 l/min an die Steuerventile zu liefern (z. B.: Frontlader)						
Max. Druck	Voll automatisch (elektrischer Schalter in der Kabine)						
Standard-Steuerventile / optionale Steuerventile	200						
	2 / 3						
<b>Heckkraftheber</b>							
Max. Hubkraft	4.300		5.200		4.300		
Unterlenker	Schnellfanghaken (Kat. 2)		Schnellfanghaken (Kat. 3)		Schnellfanghaken (Kat. 2)		
<b>Bremsen</b>							
Typ	Hydraulisch betätigte Mehrscheibenbremsen / ölgekühlt						
<b>Hinterreifen</b>							
Serienmäßig	420/85 R 34		420/85 R 38		420/85 R 34		
Optional	460/85R34 - 480/70 R34 - 540/65R34 340/85 R 38 - 420/85 R 38 480/70 R 38- 540/65 R 38		460/85 R 38 - 520/70 R 38 - 600/65 R 38		460/85R34 - 480/70 R34 - 540/65R34 340/85 R 38 – 420/85 R 38 - 480/70 R 38 – 540/65 R 38		
<b>Füllmengen</b>							
Füllmenge Kraftstofftank	153			160			
Füllmenge AdBlue®-Tank	18						
<b>Gewicht</b>							
Allradantrieb**	4.070		4.230		4.400		4.500

**DATEN**

☛ ISO TR14396

\* Herstellerangaben

\*\* Standardkonfiguration mit vollem Kraftstofftank, einem Fahrer – 75 kg – und kleinster Bereifung



**EINFACH  
EFFIZIENT**











Wir beraten Sie gerne:

# Austro Diesel

*Wir mobilisieren alles.*

Concorde Business Park 3/2  
A-2320 Schwechat

Telefon: +43/1/701 20-0

E-Mail: [verkauf@austrodiesel.at](mailto:verkauf@austrodiesel.at)

[www.austrodiesel.at](http://www.austrodiesel.at)  [austrodiesel](https://www.facebook.com/austrodiesel)



MASSEY FERGUSON® ist eine weltweite Marke von AGCO.  
© AGCO SAS. 2021 | A-DE-17337 | Deutsch



MASSEY FERGUSON