

MF 8S

205–305 PS

EINE NEUE ÄRA
PRAKTISCHER UND
ZUVERLÄSSIGER TRAKTOREN



MASSEY FERGUSON



red dot winner 2021



reddot winner 2021

Unser Traktor für eine neue Ära wurde nur wenige Monate nach Ankündigung seiner Markteinführung bereits mit einer renommierten Auszeichnung geehrt: Der MF 8S erhielt beim Wettbewerb „Red Dot Award: Product Design 2021“ den prestigeträchtigen Titel „Tractor of the Year 2021“.

MF 8S – EINE NEUE ÄRA

praktischer UND zuverlässiger Traktoren

„Viel mehr als ‚nur‘ ein Traktor: die Baureihe MF 8S bietet ein rundum verbessertes Fahrerlebnis. Sie verkörpert das Design der Zukunft und die Einzigartigkeit von Massey Ferguson.“

Thierry Lhotte

Vice-President und Managing Director Europa und Naher Osten, Massey Ferguson

Die spannende neue Baureihe MF 8S läutet eine komplett neue Ära für Massey Ferguson ein. Sie bietet Landwirten eine hochentwickelte Komplettlösung in puncto Fahrerlebnis, Konnektivität und Precision Farming-Technologien.

Um die Anforderungen der modernen, nachhaltigen Landwirtschaft erfüllen zu können, kombiniert Massey Ferguson topaktuelle Maschinen mit einer Fahrerumgebung in der Kabine, die zahlreiche vollständig vernetzte Features bietet, mit denen Sie Ihren Betrieb noch effizienter verwalten können. Das personalisierte Nutzererlebnis beginnt mit den Kaufüberlegungen und zieht sich weiter über die gesamte zuverlässige Lebensdauer des Traktors.

Der MF 8S ist ein zu 100 % vernetzter Traktor, der eine neue Ära der proaktiven und vorausschauenden Nutzerunterstützung einläutet. Seine fortschrittliche Konnektivität gewährleistet, dass die Fahrer

stets mit dem landwirtschaftlichen Betrieb, ihrer Fahrzeugflotte sowie Ihrem Massey Ferguson-Vertriebspartner und Experten in Kontakt stehen. So sind Sie auf dem Feld niemals allein und arbeiten jederzeit auf nachhaltige und effiziente Weise.

Darüber hinaus stehen Ihnen eine Reihe innovativer Services zur Verfügung, die genau an Ihre Anforderungen angepasst und dafür konzipiert sind, Ihren Traktor kontinuierlich in Betrieb zu halten, seine Leistung zu optimieren und somit die Effizienz Ihrer Fahrzeugflotte zu maximieren.

Ein Traktor, der seiner Zeit voraus ist und neue Maßstäbe in puncto Komfort, Konnektivität, Benutzerfreundlichkeit, Energieeffizienz, Leistung und Betriebskosten setzt und dabei herausragende Zuverlässigkeit bietet, sodass sie maximale Betriebszeiten und eine hervorragende Rendite erzielen.





MF 8S

**ENTWICKELT
UND KONSTRUIERT
VON PRAKTIKERN
FÜR PRAKTIKER**

Das Projekt MF 8S begann mit einem leeren Blatt. In dessen Zentrum stand unsere globale Befragung „Stimme des Kunden“: umfassende Einzelinterviews mit Kunden und Fahrern, die in verschiedenen Ländern überall auf der Welt durchgeführt wurden.

Das wertvolle Feedback, dass Sie uns als Kunden zur Verfügung gestellt hatten, zeigte den Wunsch nach Komfort, Benutzerfreundlichkeit, einem guten Preis-Leistungs-Verhältnis, herausragender Zuverlässigkeit, intuitiver und praktischer Bedienelemente, einer effizienten Leistungsübertragung auf den Boden,

100 % Konnektivität und der Möglichkeit, auch anspruchsvollste Arbeitsgeräte einzusetzen.

Das Projekt war für alle Beteiligten spannend und inspirierend. Es bot Gelegenheit, die große Tradition von Massey Ferguson als Hersteller unkomplizierter, zuverlässiger und zugänglicher Traktoren aufrechtzuerhalten und zu erweitern.

**DAS ERGEBNIS: EIN MASSEY FERGUSON
TRAKTOR FÜR EINE GANZ NEUE ÄRA.
DER MF 8S.**

HERAUSRAGENDES DESIGN

EXKLUSIVES KONZEPT: MF PROTECT-U

06

KONZIPIERT FÜR PRECISION FARMING & OPTIMALE KONNEKTIVITÄT

20

MAXIMALE EINSATZSICHERHEIT

EINE NEUE ÄRA VON SERVICES & KUNDENSUPPORT

44

10

HOHER KOMFORT

DIE FAHRERKABINE EINER NEUEN ÄRA

26

OPTIMALE LEISTUNG

EFFIZIENTE MOTORLEISTUNG

28

HOCHEFFIZIENTES GETRIEBE

Entwickelt und konstruiert von Praktikern für Praktiker	4
Herausragendes Design – Exklusives Konzept: MF Protect-U	6
Ihr MF 8S auf einen Blick	8
Hoher Komfort – Die Fahrerkabine einer neuen Ära	10
Für mehr Komfort – Die Efficient-Version	16
Für mehr Komfort – Die Exclusive-Version	18
Für Precision Farming & optimale Konnektivität	20
Für optimale Leistung – Effiziente Motorleistung	26
Hocheffizientes Getriebe	28
Für Flexibilität und hervorragende Zugkraft	36
Für harte Arbeit – Hydraulik und Zapfwelle	40
Für maximale Einsatzsicherheit –	
Eine neue Ära von Services & Kundensupport	44
Ihr MF 8S ist so einzigartig wie Ihr landwirtschaftlicher Betrieb –	
Optionale Ausstattung & technische Daten	50



HERAUSRAGENDES DESIGN

EXKLUSIVES DESIGN: MF PROTECT-U – MOTOR UND KABINE SIND SO GESTALTET, DASS EINE OPTIMALE SICHT, HOHER KOMFORT, HERAUSRAGENDE EFFIZIENZ UND OPTIMALE LEISTUNG GEWÄHRLEISTET SIND

Das wunderschöne MF Protect-U-Design mit 24 cm Abstand zwischen Motor und Kabine macht diesen Traktor so revolutionär und einzigartig. Das Design bietet optimalen Schutz, ultimative Sicht nach vorne und herausragenden Fahrkomfort. Der Motor ist vollständig umschlossen und von der Kabine isoliert. Dies reduziert Geräusche und Vibrationen in der Kabine auf 68 dB – und macht sie damit zur leisesten Kabine auf dem Markt. Darüber hinaus ist die Kabine besser vor Hitze geschützt und verfügt über eine optimierte Motorkühlung, wodurch sich Effizienz und Laufzeit erhöhen. Die Kabine bietet in Kombination mit der sehr schmalen Motorhaube und der schrägen, nach vorne gewölbten Windschutzscheibe ultimative Rundumsicht, viel Platz und hohen Komfort.

▲ DAS PROTECT-U- DESIGN ▶

Die vollständige Ummantelung des Motors trägt zur hohen Motorleistung bei und verbessert die Motorkühlung, da ständig frische Luft an den Motor gelangt.

„ Das Design der Zukunft.
Die Einzigartigkeit von
Massey Ferguson. “

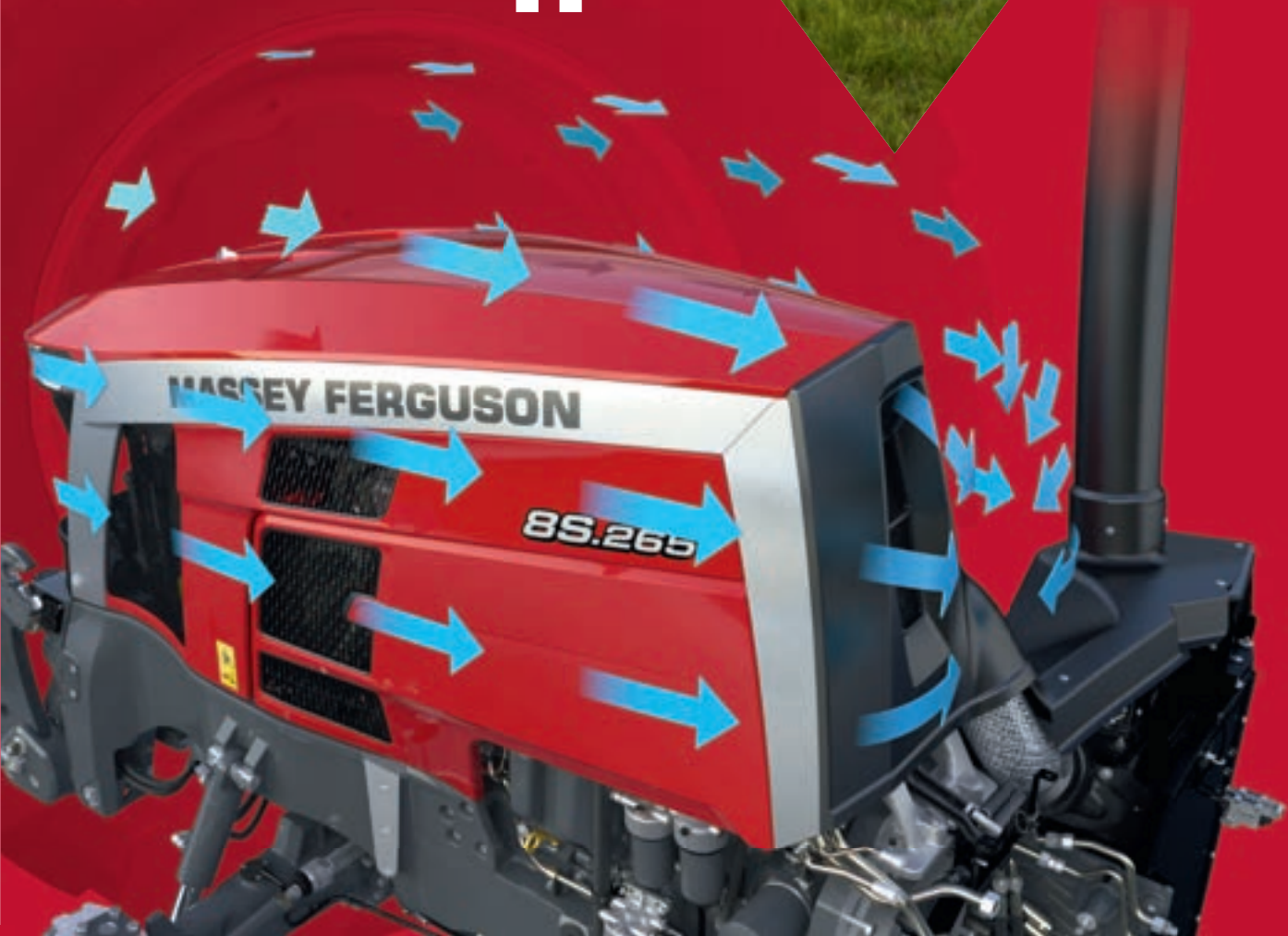

UNSERE VERGANGENHEIT IST DER TREIBSTOFF FÜR UNSERE **ZUKUNFT**

Die neue Baureihe MF 8S kombiniert radikales Design mit hoher Praxistauglichkeit. Das markante ‚Neo-Retro‘-Design würdigt das traditionsreiche Erbe der Marke, deutlich illustriert durch den legendären grauen MF-Säbelstreifen auf der Seite und das Dreieckslogo auf der Motorhaube, das zurückreicht bis zu den Baureihen MF 100 und MF 3000.



UNSERE VERGANGENHEIT ...



... IST DER TREIBSTOFF FÜR UNSERE ZUKUNFT

IHR MF 8S AUF EINEN BLICK

Ihr MF 8S ist ein Traktor, der seiner Zeit voraus ist und neue Maßstäbe in puncto Komfort, Konnektivität, Benutzerfreundlichkeit, Energieeffizienz, Leistung und Betriebskosten setzt. Dabei bietet er herausragende Zuverlässigkeit, sodass Sie maximale Betriebszeiten und eine hervorragende Rendite erzielen.

NOCH MEHR PLATZ, KOMFORT, ERGONOMIE UND KONNEKTIVITÄT

Die leiseste Kabine auf dem Markt mit einem Geräuschpegel von nur 68 dB und 360-Grad-Rundumsicht. Die Kabinen- und Vorderachsfederung verbessert den Fahrkomfort. Auf dem neuen digitalen Dashboard des MF vDisplays sind alle wichtigen Informationen mit nur einem Blick erkennbar. Die neue Armlehne bietet herausragende Kontrolle über sämtliche Funktionen des Traktors.

GERINGE BETRIEBSKOSTEN

- ▶ Motoreffizienz – maximale Leistung und maximales Drehmoment bei niedrigen Drehzahlen sorgen für einen um 10 % reduzierten Kraftstoffverbrauch und eine geringere Geräuschentwicklung
- ▶ Automatische Ventilspiel-Einstellung
- ▶ Einfacher Zugang für tägliche Wartungsarbeiten
- ▶ MF Care-Verträge über Reparatur- und Wartungsarbeiten

IHNEN STEHEN SECHS MODELLE ZUR AUSWAHL – SO FINDEN SIE GARANTIERT DIE PERFEKTE MASCHINE FÜR IHREN BETRIEB.

	MF 8S.205	MF 8S.225	MF 8S.245	MF 8S.265	MF 8S.285	MF 8S.305
Motor	AGCO Power – Stufe 5 – All-in-One Technologie					
Hubraum	6-Zylinder, 7,4 Liter					
Getriebevarianten	Dyna E-Power Doppelkupplungsgetriebe / Dyna 7 / Dyna-VT					Dyna-VT
Max. Leistung bei 1.850 U/min	205 PS	225 PS	245 PS	265 PS	285 PS	305 PS
Max. Leistung EPM	225 PS	245 PS	265 PS	285 PS	305 PS	-
Max. Drehmoment bei 1.000–1.500 U/min	950 Nm	1.000 Nm	1.100 Nm	1.200 Nm	1.260 Nm	1.280 Nm

EFFIZIENTE ARBEITSSTRÄNGE FÜR HÖHERE PRODUKTIVITÄT UND EFFIZIENZ

- ▶ Dyna-7 Lastschaltgetriebe für besonders sanfte Gangwechsel und hohen Komfort.
 - ▶ Das Getriebe Dyna E-Power mit Doppelkupplungs-Technologie ermöglicht Gruppenwechsel ohne Zugkraftunterbrechung über den gesamten Nutzungsbereich.
 - ▶ Das kontinuierlich variable Dyna-VT Getriebe sorgt jederzeit für umfassenden Fahrkomfort und optimale Kraftstoffeffizienz.
- ▶ Alle drei Getriebevarianten beinhalten Motor-Power Management und liefern dann mehr Leistung, wenn sie am meisten gebraucht wird.
 - ▶ Die perfekten Motor-Getriebe-Kombinationen von AGCO gewährleisten maximale Leistung.





Einfach gehaltene, intelligente und nachhaltige Technologien für die Landwirtschaft. Das neue Touchscreen Terminal Datatronic 5 und das optionale Fieldstar 5 Terminal mit dem allerneuesten benutzerfreundlichen Precision Farming-Paket

- ▶ 9-Zoll-Touchscreen mit intuitiver, präziser Bedienung
- ▶ Neue MF Guide-Funktionen für mehr Wirtschaftlichkeit durch verminderte Überlappungen
- ▶ MF Teilbreitenschaltung und Mengensteuerung ermöglichen während der Fahrt die Anpassung der Ausbringmenge, wodurch Überlappungen, Fehlstellen und übermäßiger Betriebsmitteleinsatz auf ein Minimum reduziert werden
- ▶ MF TaskDoc zeichnet detaillierte Arbeitsdaten auf und übermittelt diese über die sichere Agrirouter-Cloud an das Büro und bevorzugte Partner
- ▶ Das Telemetriesystem MF Connect ermöglicht eine Fernwartung und Entscheidungsfindung nahezu in Echtzeit und gewährleistet so eine höhere Effizienz und maximale Betriebszeiten

SCHNELLERES ARBEITEN AUCH MIT ANSPRUCHSVOLLEN ARBEITSGERÄTEN

Bis zu fünf Steuerventile am Heck und drei vorne, einschließlich Fronthubwerk und Power-Beyond-Installation sowie einer zusätzlichen Hitchkupplung mit hoher Hubkraft. Das Hydrauliksystem bietet die Möglichkeit, selbst mit sehr breiten Arbeitsgeräten wirtschaftlich zu arbeiten – und gewährleistet so eine höhere Vielseitigkeit.

VIRTUELLE REALITÄT



DIE VERBINDUNG VOM SMARTPHONE ZUM MF 8S



◀ SCHRITT 1

Verwenden Sie eine QR-Code Reader App. Einfach kostenlos bei iTunes oder im Android Play Store herunterladen.



◀ SCHRITT 2

Öffnen Sie die App, scannen Sie den QR-Code ...



◀ SCHRITT 3

... und betreten Sie Ihren Massey Ferguson Traktor.

Bewegen Sie Ihr Smartphone in alle Richtungen oder tippen Sie auf den gewünschten Bereich, um den Traktor in 2D zu erleben.



◀ SCHRITT 4

Für das komplette 3D VR-Erlebnis tippen Sie auf das entsprechende Icon und setzen Sie eine Virtual-Reality-Brille auf.

HOHER
KOMFORT



DIE KABINE

EINE NEUE ÄRA

hinsichtlich

Komfort, Sicht und
Bedienelementen

Seit den Anfängen des modernen Traktordesigns ist die Massey Ferguson-Kabine für ihre Vorzüge bekannt; mit dem MF Protect-U-Design fügt die Baureihe MF 8S dieser Tradition ein weiteres Kapitel hinzu. Wir haben hart dafür gearbeitet, dass Sie in einer äußerst produktiven Arbeitsumgebung Platz nehmen können, die Großzügigkeit, Komfort, gute Übersicht, Ruhe, Bedienerfreundlichkeit, Konnektivität und Qualität in sich vereint. So bestreiten Sie problemlos auch lange Arbeitstage. Denn wir wissen, dass ein entspannter Fahrer ein Fahrer ist, der für sein Unternehmen Leistung bringt.



3,4 m³

Platz für Fahrer und Beifahrer



BESTE ÜBERSICHT
6,6 m² GLASFLÄCHE

und die schräge Windschutzscheibe bieten ein hohes Maß an Sicherheit, Bedienerfreundlichkeit und Übersicht bei allen anfallenden Arbeiten



68 dB(A)

Die aktuell leiseste Kabine auf dem Markt – reduziert Stress und mindert Ermüdungserscheinungen

IDEAL FÜR LOHNUNTERNEHMEN

„ Wir müssen unseren Fahrern hohen Komfort bieten, damit sie auch an langen Arbeitstagen stets konzentriert und aufmerksam sind. “

EIN TRAKTOR SOLLTE SEINEM FAHRER NICHT NUR VIEL KOMFORT BIETEN, SONDERN IHN AUCH STOLZ MACHEN.

Ein Fahrer, der stolz auf seine Arbeit ist, ist produktiver und generiert mehr Umsatz. Wenn Sie ein Lohnunternehmen oder einen großen landwirtschaftlichen Betrieb mit vielen Fahrern leiten, ist der MF 8S genau der richtige Traktor.

Die komfortable Fahrerumgebung ist voll vernetzt und beinhaltet elegante, hochwertige Materialien und Oberflächen. Die Kabine des MF 8S wurde mit viel Sorgfalt im Hinblick auf ein klares Ziel entwickelt: verbesserte Funktionalität, um ein wirklich einzigartiges Fahrerlebnis für den Fahrer zu ermöglichen.



HOHER KOMFORT

ZUWEILEN WIRKEN SICH KLEINE DETAILS SEHR STARK AUF IHRE ARBEITSLEISTUNG AUS.

DAS NEUE MF vDISPLAY.

Das einfach abzulesende digitale "Armaturenbrett" des MF 8S kann individuell angepasst werden.



LEICHTER UND BEQUEMER ZUGANG.

Große breite Türen, Stufen, Handläufe und eine kippbare Lenksäule bieten bestmöglichen Zugang in die Kabine.

IMMER VERNETZT – Zwei USB-Anschlüsse und eine verstellbare Smartphone- und Tablet-Halterung, sind optional von AGCO Parts erhältlich.

Zugriff auf die Radio- und Telefonfunktionen über das Datatronic 5.

HOHER KOMFORT

SONNENBLLENDE

Bis zu vier Sonnenblenden bieten in Kombination mit der geneigten Windschutzscheibe und dem großen Dach hervorragenden Schutz vor der Sonne.



FRONTSCHIEBENWISCHER

Die Windschutzscheibe des Kabinen-Designs MF Protect-U erzielt eine Abdeckung von 72 %. Optional sind auch Seitenscheibenwischer erhältlich.



SEITENSPIEGEL

mit verstellbaren Bereichen oben und mittig, bieten hervorragenden Überblick beim Transport und reduzieren tote Winkel. Verfügbare Funktionen: elektrisch beheizbare und elektronisch verstellbare Spiegel.



Die **OPTIONALEN 16 LED-LEUCHTEN** machen die Nacht zum Tag. Die Serienausstattung des MF 8S beinhaltet die automatische Aktivierung der Rundumleuchte und einen Verzögerungsschalter zum automatischen Abschalten der Arbeitsscheinwerfer nach Arbeitsschluss.



KABINENFEDERUNG – sorgt für zusätzlichen Komfort. Zwei verschiedene Typen erhältlich: mechanisch und aktiv-mechanisch.

Die **AKTIVE MECHANISCHE KABINENFEDERUNG** verwendet Silentblock-Buchsen und federgestützte Stoßdämpfer für eine optimale Dämpfung in allen Fahrsituationen. Der Dämpfungsgrad kann vom Fahrer nach Bedarf eingestellt werden.

IMMER FRISCHE LUFT

DIE EFFIZIENTE KLIMAANLAGE verteilt die Luft über 14 Lamellenöffnungen, die rund um den Fahrer angeordnet sind, gleichmäßig in der Kabine ...



... kann bei der Version Exclusive über das Terminal Datatronic 5 ganz bequem automatisch gesteuert werden (optional für die Efficient-Ausführung) ...



... mit bequem erreichbaren Bedienelementen auf der Armlehne.



Die KÜHLBOX unter dem Beifahrersitz ermöglicht dem Fahrer die kühle Lagerung von Getränken und Speisen.



UND JETZT: NEHMEN SIE PLATZ UND GENIEßEN SIE IHREN KOMFORTABLEN ARBEITSTAG

Massey Ferguson bietet Ihnen je nach Modell und ausgewählten Optionen einen herausragenden Sitz mit fantastischem Komfort.



BASIS-MODELL

Schwenkbarer, luftgefederter Fahrersitz



VERSION EFFICIENT

Automatischer, schwenkbarer, luftgefederter Fahrersitz, beheizbar, mit seitlicher Dämpfung



VERSION EXCLUSIVE

Automatischer, schwenkbarer, luftgefederter Halbledersitz, mit 2 Heizstufen und Belüftung, seitlicher Dämpfung, Dual-Motion-Rückenlehne und dynamischem Dämpfungssystem (Dynamic Damping System)

HOHER KOMFORT

„Efficient“ ist das mittlere Ausstattungspaket der Baureihe MF 8S; konzipiert, um effektiver zu arbeiten und bessere Ergebnisse zu erzielen.

Das „Efficient“-Paket ist mit seinen Ausstattungsdetails auf zusätzlichen Bedien- und Automatisierungskomfort ausgerichtet und ermöglicht dem Fahrer ein schnelleres, präziseres Arbeiten auf höherem Niveau mit exzellentem Komfort und optimierter Ergonomie. Bedienen Sie die technisch fortschrittlichsten und anspruchsvollsten Arbeitsgeräte präzise und mühelos, um ihre Produktivität voll ausschöpfen zu können.

VERSION EFFICIENT

MODERNE AUSSTATTUNG, UM IHRE ARBEITSEFFIZIENZ ZU STEIGERN

	KOMFORT & SICHERHEIT	EFFIZIENZ	KONNEKTIVITÄT
SERIEN-MÄSSIG	QuadLink Vorderachsfederung Mechanische Kabinenfederung Klimaanlage mit manueller Einstellung Automatischer, schwenkbarer, luftgefederter Fahrersitz, beheizbar, mit seitlicher Dämpfung Bluetooth Radio / USB-Anschluss mit integrierter Freisprecheinrichtung – Bedienelemente an der Armlehne	40 km/h Dyna-7 oder Dyna E-Power ECO AutoDrive Getriebe Alle Bedienelemente befinden sich in der ergonomischen Armlehne mit MultiPad-Fahrhebel CCLS-Hydrauliksystem 150 l/min Elektrische und mechanische Steuerventile	Telemetriesystem MF Connect mit 5 Jahren Abonnement-Laufzeit
OPTION	Aktive mechanische Kabinenfederung Klimaautomatik 16 LED-Arbeitsscheinwerfer Rückfahrkamera Elektrisch einstellbare und beheizbare Spiegel Automatischer, schwenkbarer, luftgefederter Halbledersitz, mit 2 Heizstufen und Belüftung, seitlicher Dämpfung, Dual-Motion-Rückenlehne und dynamischem Dämpfungssystem (Dynamic Damping System) Bluetooth Radio / USB-Anschluss / DAB+ mit integrierter Freisprecheinrichtung – Bedienelemente an der Armlehne	50 km/h Dyna-7 oder Dyna E-Power ECO AutoDrive Getriebe CCLS-Hydrauliksystem 205 l/min oder 205 l/min ECO 4.800 kg Kat. III Fronthubwerk 1.000 U/min Frontzapfwelle	Datatronic 5 Touchscreen Terminal - 9 Zoll (beinhaltet Traktoreinstellungen, ISOBUS, und optional Radio- und Telefon-Interface, MF E-Loader, Kamera- und MF Guide-kompatibel) Fieldstar 5 Terminal ISOBUS MF Guide-System mit verbesserten Spurführungslinien MF Rate & MF Section Control MF TaskDoc Pro MF Next Management Betriebssoftware MF TaskDoc zeichnet sämtliche Auftragsdaten auf



EFFIZIENTER ELEKTRO-HYDRAULISCHER MULTIFUNKTIONS-JOYSTICK

- A Fronthubwerk anheben oder Hecksteuerventil +
- B Fronthubwerk absenken oder Hecksteuerventil -
- C Front- oder Hecksteuerventil +
- D Front- oder Hecksteuerventil -

Optionales Datatronic 5 Terminal mit 9-Zoll-Display

MultiPad-Fahrhebel

Fahrmodus

Bedienelemente für Beleuchtung und Klimaanlage

Zwei mechanische Steuerventile

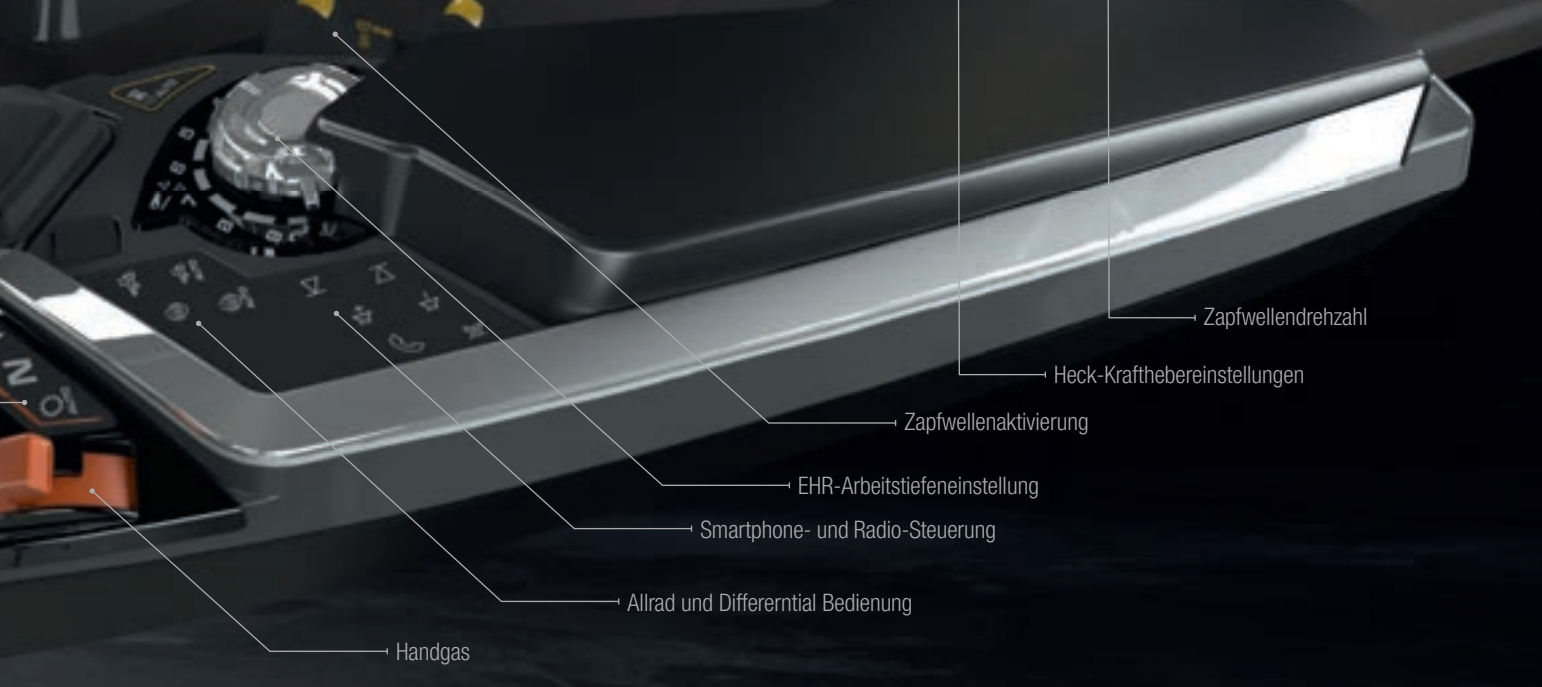

Zapfwellendrehzahl

Heck-Krafthebestellungen

Zapfwellenaktivierung

EHR-Arbeitstiefeneinstellung

Smartphone- und Radio-Steuerung

Allrad und Differential Bedienung

Handgas

HOHER KOMFORT

Die Ausstattungsvariante „Exclusive“ ist eine Kombination aus hochwertiger Vielseitigkeit und Raffinesse, die sich an Fahrer wendet, die nach einem Traktor mit Premium-Ausstattung, modernsten Funktionen, bester Ergonomie, höchstem Komfort, weitreichender Automatisierung, Precision Farming-Funktionen und vollständiger Konnektivität suchen.

Diese Version richtet sich hauptsächlich an intensiv bewirtschaftende Betriebe, die durch die fortschrittlicheren Funktionen signifikante Kostenvorteile erzielen können. Die „Exclusive“-Armlehne bietet zahlreiche Vorteile einschließlich Komfort und Bedienerfreundlichkeit bei der gleichzeitigen Verwendung mehrerer, häufig genutzter Bedienelemente.

Die „Exclusive“-Ausstattung verfügt zudem serienmäßig über ein Datatronic 5 Touchscreen Terminal. Dieses 9-Zoll-Terminal ermöglicht die Verwaltung Ihrer Traktor-Funktionen, erleichtert dank ISOBUS den Betrieb von Anbaugeräten und nutzt die MF Precision Farming-Lösungen der Landwirtschaft 4.0.

Bedienen Sie mit der „Exclusive“-Ausstattung die fortschrittlichsten und anspruchsvollsten Arbeitsgeräte mit optimaler Effizienz, um ihre höhere Produktivität voll ausschöpfen zu können.

VERSION EXCLUSIVE

DIE ULTIMATIVE VERKÖRPERUNG VON PRODUKTIVITÄT UND INNOVATION

	KOMFORT & SICHERHEIT	EFFIZIENZ	KONNEKTIVITÄT
SERIENMÄSSIG	QuadLink Vorderachsfederung Aktive mechanische Kabinenfederung Klimaautomatik 16 LED-Arbeitsscheinwerfer Rückfahrkamera Elektrisch verstellbare und beheizbare Spiegel Automatischer, schwenkbarer, luftgefederter Halbledersitz, mit 2 Heizstufen und Belüftung, seitlicher Dämpfung, Dual-Motion-Rückenlehne und dynamischem Dämpfungssystem (Dynamic Damping System) DAB-Radio, Bluetooth, mit integrierter Freisprecheinrichtung	40 km/h Dyna-VT, 40 km/h Eco, Dyna 7 oder Dyna E-Power AutoDrive Getriebe* Alle Bedienelemente befinden sich in der ergonomischen Armlehne mit MultiPad-Fahrhebel CCLS-Hydrauliksystem 150 l/min 4 elektrische Steuerventile mit elektrischem Joystick und Tippschalter	Datatronic 5 Touchscreen Terminal – 9 Zoll (beinhaltet Traktoreinstellungen, ISOBUS, Kamera- und MF Guide-kompatibel) MF Guide Lenksystem-Vorrüstung ab Werk Telemetriesystem MF Connect mit 5 Jahren Abonnement-Laufzeit MF TaskDoc zeichnet sämtliche Auftragsdaten auf ISOBUS
OPTION		50 km/h Eco Dyna-7, Dyna E-Power oder Dyna-VT 50 km/h Eco* CCLS-Hydrauliksystem 205 l/min oder 205 l/min ECO 4.800 kg Kat. III Fronthubwerk 1.000 U/min Frontzapfwelle Bis zu 8 elektrische Steuerventile sind über die Exclusive-Armlehne vollständig einstellbar und anpassbar	MF Guide-System mit verbesserten Spurführungslinien MF Rate & MF Section Control MF TaskDoc Pro MF Next Management Betriebssoftware Fieldstar 5 Terminal Radio- und Telefon-Interface, MF E-Loader Management über das 9 Zoll große Datatronic 5 Touchscreen Terminal

* abhängig von der örtlichen Gesetzgebung



EXKLUSIVER ELEKTROHYDRAULISCHER JOYSTICK

- A Fronthubwerk anheben oder Hecksteuerventil +
- B Fronthubwerk absenken oder Hecksteuerventil -
- C Front- oder Hecksteuerventil +
- D Front- oder Hecksteuerventil -

MultiPad-Fahrhebel

Fahrmodus

Datatronic 5 – 9-Zoll-Touchscreen Terminal

Zapfwellenaktivierung

3 Fingertipp Steuerventile

Bedienelemente für Beleuchtung und Klimaanlage

EHR-Arbeitstiefeinstellung

Smartphone- und Radio-Steuerung

Allrad und Differential Bedienung

Handgas



FÜR PRECISION FARMING & KONNEKTIVITÄT

Die neue Baureihe MF 8S optimiert Precision Farming und Konnektivität.

Die Traktoren der Baureihe MF 8S verfügen über ein hochmodernes Konnektivitäts-Paket mit Echtzeit-Informationen und Fernwartung. Darüber hinaus beinhalten sie ein intuitiveres Datatronic 5 Touchscreen Terminal sowie das Terminal Fieldstar 5 zur Steuerung von „Precision Farming“- und „Landwirtschaft 4.0“-Funktionen, wie z. B.: MF Guide, MF Section Control - und MF Rate - variable Ausbringungsmengensteuerung sowie Datenübermittlung und Datenverwaltung über MF TaskDoc und MF TaskDoc Pro.

„ Wir führen unseren Betrieb mit modernster Technologie. Um unsere Betriebskosten zu senken und ein optimales Datenmanagement umzusetzen, brauchen wir die passende Ausrüstung. “

16.05.2020

15:56



24°C

START

Temporary



OK



0 rpm

99 %

F1

F2

F3



V1

V2

V3

V4

Valve 02

Valve 03

Valve 04

Valve 05



DATATRONIC 5

Powered by Fuse® Precision Farming-Lösungen



▶ **Die neue Automatiksteuerung MF E-Loader** erhöht die Präzision, Produktivität und Sicherheit bei Ladearbeiten. Sie ermöglicht es dem Fahrer, einzelne Gabel- und Schaufel-Lasten individuell zu wiegen. Außerdem zeichnet die Funktion das Gesamtgewicht jedes Objekts, jeder Ladung oder jedes Arbeitsganges auf und kann die Daten in einer übersichtlichen Tabelle darstellen. Die Fahrer können automatische Sequenzen für unterschiedliche Ladezyklen festlegen. MF E-Loader verfügt zudem über eine nützliche Rüttelfunktion für die Schaufel.



▶ **Volle Übersicht über alle Traktorfunktionen** und Optimierungsmöglichkeiten für Getriebe, Motor und Hydraulik. Außerdem steht das hervorragende Dual Control System für die präzise Steuerung von Aufsattelpflügen zur Verfügung – mit automatischem Einziehen und Ausheben. Gleichzeitig passt das System die Tiefeneinstellung am Aufsattelrad passend zum Heckhubwerk an.



▶ **Video-Modus** – Bilder einer Rückfahrkamera können auf dem Bildschirm dargestellt werden. Diese kann der Fahrer nutzen, um den Einsatz komplexer Arbeitsgeräte zu überwachen oder um die Sicherheit und Schnelligkeit beim Rückwärtsfahren zu erhöhen.



▶ **Einstellungen zum Vorgewende-Management** – Das Touchscreen Terminal Datatronic 5 ist serienmäßig mit dem intuitivsten, unkompliziertesten und bedienerfreundlichsten automatischen Vorgewende-Management-System ausgestattet, das auf dem Markt erhältlich ist. Damit sparen Sie erhebliche Zeit am Vorgewende ein, können sich auf die anstehenden Arbeiten konzentrieren und so mit Leichtigkeit Ihre Erträge maximieren.



▶ **Zugriff auf Radiofunktionen via Datatronic 5:** Wie in einem Pkw können Sie ganz einfach verschiedene Geräte per Bluetooth, USB oder AUX-Anschluss mit dem Radio verbinden und zudem optional mehr als ein Smartphone synchronisieren. Sie können Radiosender programmieren, Anrufe tätigen und entgegennehmen und verschiedene andere Funktionen nutzen.



▶ **ISOBUS für umfassende Arbeitsgerätesteuerung** – Durch den ISOBUS-Standard können die Bedienmasken eines Arbeitsgeräteherstellers auf dem Fieldstar 5 Terminal dargestellt werden. Besitzer und Fahrer sparen dadurch Zeit und Geld, da in der Kabine keine zusätzlichen Bildschirme installiert werden müssen. Verbinden Sie einfach das Anschlusskabel des Arbeitsgeräts mit der ISOBUS-Steckdose des Traktors und das System lädt automatisch die Bedienmasken und zeigt sie auf dem Bildschirm an.



▶ **ISOBUS MultiPad Tastenzuweisung** – ISOBUS-Arbeitsgeräte können direkt über den MultiPad-Fahrhebel bedient werden. Die Anordnung aller Bedienelemente (für Traktor und Arbeitsgerät) auf einem Hebel ist deutlich bequemer als die Verwendung zusätzlicher Anzeigen und Hebel.



▶ **Daten und Einstellungen speichern** – Durch die unbegrenzte Anzahl von Einstellungsmöglichkeiten können während des Betriebs Daten zu Flächenleistung, Kraftstoffverbrauch, Arbeitsstunden und vieles mehr erfasst und aufgezeichnet werden. Alle Einstellungen und Parameter können im Datatronic 5 - Terminal gespeichert werden. Alle diese Einstellungen können abgelegt und erneut aufgerufen werden, um beispielsweise eine Einstellung wiederzufinden, die zuvor für den Traktor verwendet wurde.

MFguide
FUSE SYNCHRONISED

DAMIT SIE IN DER SPUR BLEIBEN

MF Guide ist Massey Fergusons komplett ausgestattetes, vollautomatisches Lenksystem. MF Guide ermöglicht Genauigkeit im Submeter-, Dezimeter- oder Zentimeterbereich und steigert somit die Effizienz Ihres landwirtschaftlichen Betriebs.



VERSCHIEDENE EMPFÄNGER & KORREKTUR- SIGNALE



xFILL™-TECHNOLOGIE
Sollten Sie aufgrund des Geländes Ihr Signal verlieren, arbeitet MF Guide dank Trimble®-xFill™-Technologie zuverlässig bis zu 20 Minuten ohne Korrektursignal exakt weiter.



NovAtel®



Trimble®

Für das neue MF Guide System von Massey Ferguson stehen jetzt zwei verschiedene Empfängersysteme zur Verfügung: NovAtel® und Trimble®. Im Betrieb bestehende Trimble® RTK-Systeme, wie zum Beispiel NTRIP, können weiterhin benutzt werden.

Um mehr darüber zu erfahren, sprechen Sie mit Ihrem Massey Ferguson-Vertriebspartner.

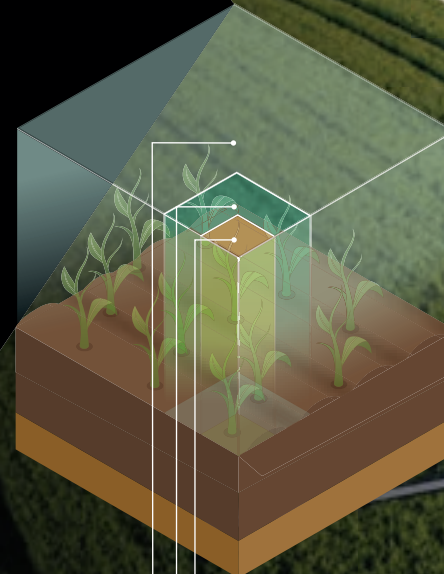

2 cm: NovAtel/Trimble – RTK

4–15 cm: NovAtel/Trimble – optionale Korrektursignale

15–30 cm: NovAtel/Trimble – Standard



LEICHTES, SCHNELLES EINRICHTEN MIT DEM **GO-MODUS**

Innerhalb von nur 5 Minuten einsatzbereit, auch für neue Benutzer. So können auch Fahrer, die zum ersten Mal mit dem automatischen Lenksystem arbeiten, in nur drei einfachen Schritten mit der Arbeit beginnen:



... ARBEITSGERÄT ...

... FAHRSPUR ...



DIE WICHTIGSTEN VORTEILE **FÜR SIE**



12 % KRAFTSTOFF- EINSPARUNG

Lenksysteme sparen im Feldeinsatz nachweislich bis zu 12 % Kraftstoff.



KEINE ÜBERLAPPUNGEN

MF Guide verhindert Überlappungen nahezu vollständig.



KOSTEN- ERSPARNIS

Mit MF Guide sparen Sie Geld da Sie Ressourcen durch die genaue Ausbringung einsparen und Überlappungen reduzieren können.



KOMFORT

MF Guide vermindert Ermüdungserscheinungen und Stress, denn es leitet Sie effizient durch den Arbeitstag.

RTK-Korrekturen





MFsection control

FUSE SYNCHRONISED

MF Section Control ist die neue „Precision Farming“-Lösung von Massey Ferguson und bietet Ihnen die fortschrittlichste und effizienteste Teilbreitenschaltung mit bis zu 36 Teilbreiten für bis zu 5 Maschinen. Mit der vollautomatischen Teilbreitenschaltung für ISOBUS-Anbaugeräte können Fahrer Saatgut, Dünger oder Pflanzenschutzmittel ohne Überlappung ausbringen. Hierdurch werden eine Doppelbehandlung und die Bearbeitung von Bereichen jenseits der Feldränder vermieden. Mithilfe des übersichtlichen und bedienerfreundlichen Teilbreitenschaltungs-Assistenten können Fahrer die Korrekturwerte für jedes Anbaugerät schnell und leicht einstellen. Über das traktoreigene GPS schaltet das System in den Bereichen, die bereits behandelt wurden, einzelne Teilbreiten automatisch ein und aus. Dies führt zu mehr Wirtschaftlichkeit bei der Ausbringung und erhöht den Ertrag.



MFrate control

FUSE SYNCHRONISED

Variable Ausbringungsmenge mit Variable Rate Control (VRC)

Die Datenübertragung mit TaskDoc™ Pro ermöglicht nun variable Ausbringungsmengen je nach Anforderungen von Boden oder Pflanzen und spart so Betriebsmittel. Der jeweilige Bedarf an Saatgut, Dünger und Pflanzenschutz wird auf der Applikationskarte angezeigt. Sie wird während des Betriebs aufgerufen und automatisch ausgeführt. Der große Vorteil besteht darin, dass die Betriebsmittel mithilfe der Ackerschlagkartei festgelegt und geplant werden können, um sie dann äußerst präzise ausbringen zu können. So können Sie zum Beispiel Pflanzenschutz- und Düngerausbringung nach Bedarf auf die jeweiligen Bereiche zuschneiden und damit die Betriebsmittelkosten senken und den Ertrag erhöhen.

MF TASKDOC & AGRIROUTER: NEXT MACHINE MANAGEMENT

MFtask doc

FUSE SYNCHRONISED

Wissen ist Macht: Eine präzise Datenmessung und -aufzeichnung verbessert die Entscheidungsfindung. Das neue TaskDoc™-System wird sich einen festen Platz in der Zukunft der Landwirtschaft sichern: Es steigert die Produktivität der Landwirte, indem es ihnen auf Präzisionsmessdaten beruhendes Wissen an die Hand gibt.

Mit **TaskDoc™** können sämtliche Arbeitsdaten mühelos aufgezeichnet, in den Feldaufzeichnungen dokumentiert und dann analysiert werden – und das alles in kürzester Zeit. Die Daten werden per USB-Stick über den ISOBUS-Standard TC-BAS vom Datatronic 5 Terminal zum Büro übermittelt. Daten über die ausgebrachte Saatgut- oder Düngermenge oder den Kraftstoffverbrauch sind sofort nach Abschluss der Arbeiten verfügbar.

Die Version **TaskDoc™ Pro** ermöglicht darüber hinaus das Aufzeichnen der GPS-Positionsdaten sowie die Datenübertragung in Echtzeit per Mobilfunk über den sicheren Agrirouter Cloud-Dienst. Dadurch sind Funktionen wie automatischer, nahtloser Austausch mit einer ISOXML-kompatiblen Feldmanagementsoftware (FMIS) und Kartierung möglich, einschließlich der Betriebssoftware MF Next Management. Die Daten für die eingesetzten Betriebsmittel werden übertragen und können über das Datatronic 5 Terminal während der Arbeit eingesehen werden.



AGRIROUTER



Diese universelle Datenaustausch-Plattform ermöglicht es Ihnen, Ihre Maschinen mit Ihrer landwirtschaftlichen Betriebssoftware zu verknüpfen, und zwar unabhängig von Händler und Hersteller. Darüber hinaus können Sie festlegen, mit wem und in welchem Umfang Ihre Daten ausgetauscht werden. Agrirouter ist Ihr Ticket zur Digitalisierung der Landwirtschaft und bietet Ihnen die volle Kontrolle über Ihre Daten.

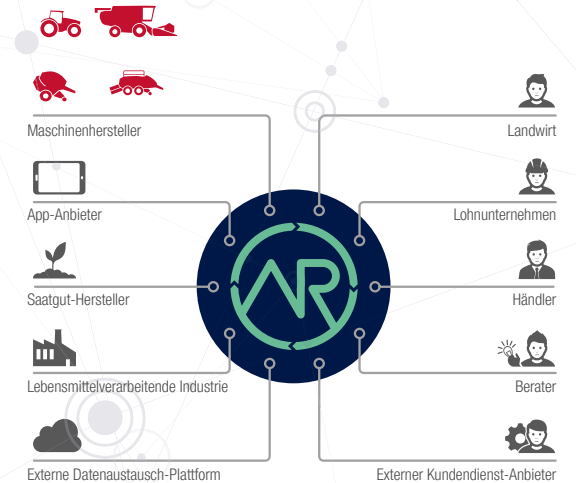

FÜR OPTIMALE LEISTUNG

ENERGIEEFFIZIENZ IN REINFORM

Der neue MF 8S kombiniert mit der ausgereiftesten SCR-Motortechnologie, die auf dem Markt erhältlich ist: Der nachhaltige und unangefochtene Spitzenreiter im landwirtschaftlichen Schwerlastbereich bietet herausragende Leistung und ein fantastisches Drehmoment, und das bei niedrigen Betriebskosten.

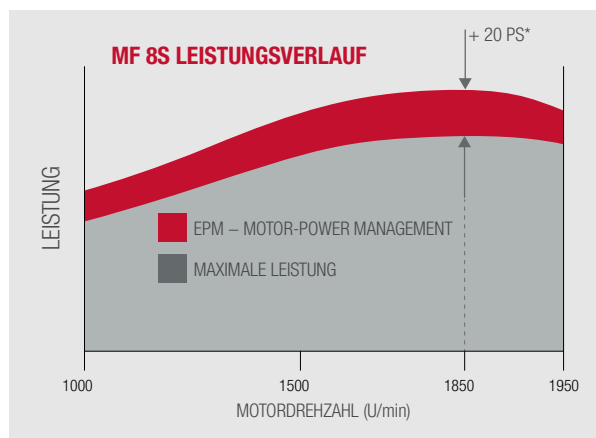
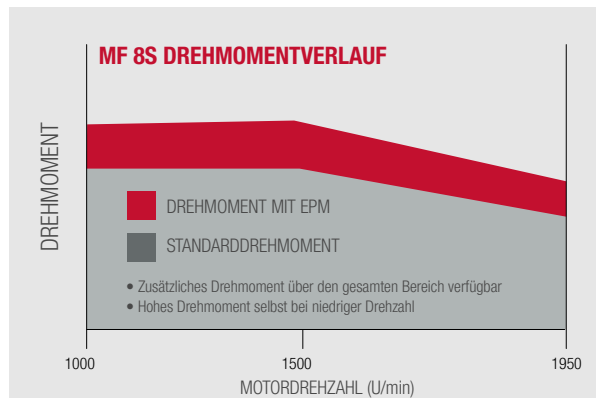

EPM ist über den gesamten Bereich verfügbar (nicht nur bei max. Leistung)

Nahezu konstante Leistung zwischen Drehzahl bei max. Leistung und Drehzahl bei max. Drehmoment



1.280 NM
Drehmoment



305 PS
max. Leistung



-40 %
Partikelreduzierung

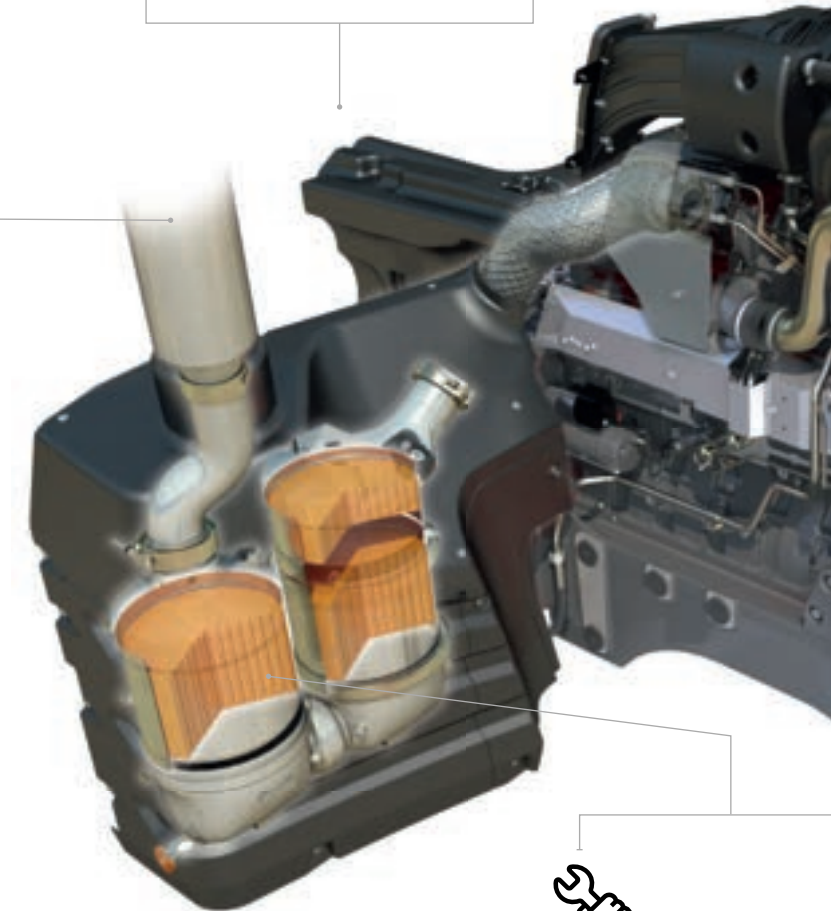

GERINGE
WARTUNGSKOSTEN

EFFIZIENTE NACHHALTIGKEIT

Der 7,4 Liter, AGCO Power 6-Zylinder-Motor maximiert die Vorteile des umweltfreundlichsten Systems zur Schadstoffminimierung, um die Luftqualität zu verbessern, dem Klimawandel entgegenzuwirken und während der Einsatzzeiten zu einem ruhigeren Umfeld sowohl für den Fahrer als auch für die Nachbarn beizutragen.

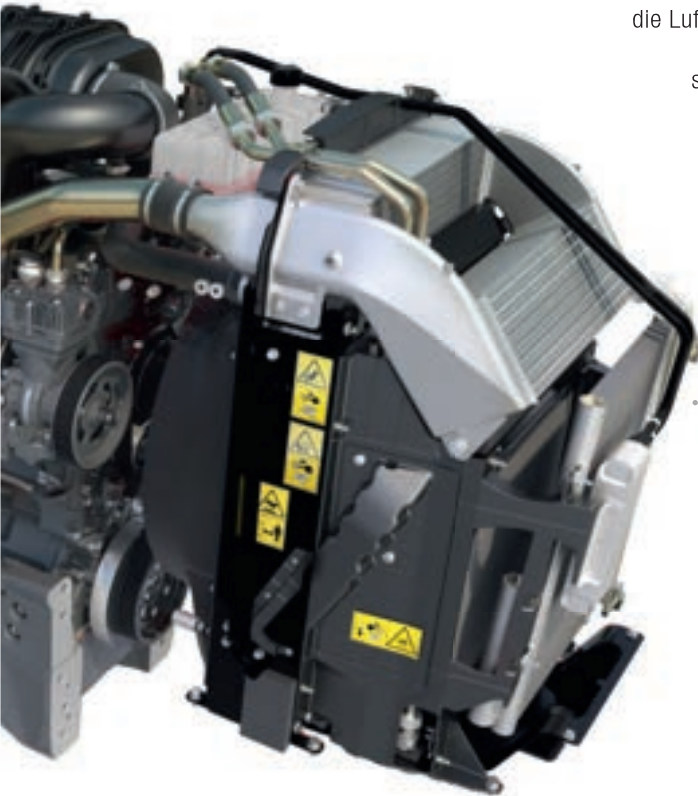

+8 % LEISTUNG ▶
mit Motor-Power Management



+5 %
Produktivität



**10 % KRAFTSTOFF-
EINSPARUNG**
Kraftstoff Einsparungen durch
geringere Motordrehzahlen



-5,5 DB
durch niedrigere
Motordrehzahlen



**NIEDRIGE
LEERLAUFDREHZAHL**
Das Niedrigdrehzahlsystem senkt
die Motordrehzahl automatisch
mit aktivierter Feststellbremse.
Das spart Kraftstoff und reduziert
die Geräuschentwicklung

360°

KEINE KOMPROMISSE

Das All-in-One System zur Schadstoffminimierung befindet sich platzsparend unter der Kabine, um die Sicht nicht einzuschränken

EPM – MOTOR-POWER MANAGEMENT

EPM LIEFERT BEI BEDARF
BIS ZU 20 PS MEHR LEISTUNG.

Damit kann Ihr MF 8S[†] automatisch auf die anfallende Last reagieren und die Kraftstoffzufuhr entsprechend anpassen, sodass Ihnen zusätzliche Leistung zur Verfügung steht. Das für anspruchsvolle Transport- und Zapfwellenarbeiten entwickelte, hochmoderne elektronische Motor- und Getriebemanagement stellt unter Last oder bei höheren Geschwindigkeiten automatisch mehr Leistung zur Verfügung.

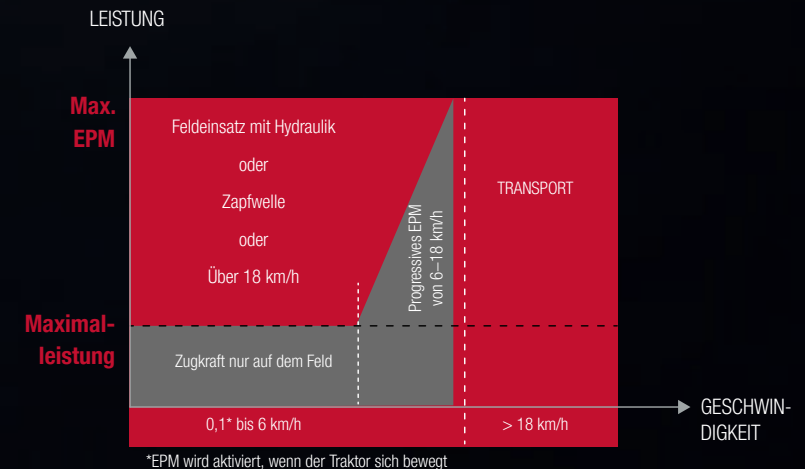

[†] Nicht verfügbar für MF 8S.305

HOCHEFFIZIENTES GETRIEBE

BEI DER ANTRIEBSLEISTUNG HABEN
WIR NOCH EINEN GANG ZUGELEGT

Bei der Baureihe MF 8S wählen Sie zwischen drei vollautomatischen Getriebevarianten, die über die modernsten Technologien ihrer Kategorie verfügen. Sie bieten herausragende Benutzerfreundlichkeit, sanfte Gangwechsel und liefern effiziente Leistung. Die Gruppenwechsel erfolgen blitzschnell und vollständig automatisch.

DAS DYNA-7, DAS DYNA E-POWER
UND DAS DYNA-VT SIND DIE BESTEN
GETRIEBE ALLER ZEITEN.

Bedienerfreundlich. Smart, effizient und komfortabel.

VOLLE KONTROLLE

” Vollständige Kontrolle
aus einer Hand. “

Der MultiPad-Fahrhebel steuert sowohl die Kupplung als auch den Tempomaten, das Heckhubwerk, die Zapfwelle, das Vorgewende-Management und die Steuerventile über den integrierten MicroJoystick. Alle Funktionen sind zur Steigerung des Komforts einfach erreichbar.

Auswahl Getriebemodus I / II

Getriebeeinstellungen

POWERCONTROL-HEBEL

Der exklusive, unkomplizierte und einzigartige PowerControl-Hebel von Massey Ferguson ist ein einfach zu steuerndes 3-in-1-Bedienelement.



DAS KÖNNEN SIE TUN:

- zwischen vorwärts  und rückwärts  wechseln
- Nach oben  und unten  durch Gruppen und Lastschaltstufen
- Auskuppeln 
- Neutral auswählen

MIT DER RECHTEN HAND KÖNNEN SIE GLEICHZEITIG EINEN FRONTLADER ODER ANDERE HYDRAULISCHE ANBAUGERÄTE BEDIENEN.

MicroJoystick –
2 Bedienelemente zur Steuerung
der Hecksteuerventile

Heckhubwerk-
Bedienelemente
Heben / Neutral
/ Senken

Tempomat C1

Motordrehzahl Speicher A

Tempomat C2

Vorwärtssteuerung

Rückwärtssteuerung

MF Guide-Aktivierung

Programmierbare Funktionstasten



DYNA E-POWER

Eine neue Ära der Doppelkupplungs-
Getriebetechnologie.

EFFIZIENTE LEISTUNG.
**KEINE ZUGKRAFT-
UNTERBRECHUNGEN.**

Im Zentrum des Dyna E-Power Getriebes
mit 4 Gruppen mit jeweils 7 Lastschaltstufen
steht die neue **Doppelkupplung**,
die der in vollautomatischen Pkws
verwendeten Technologie ähnelt.

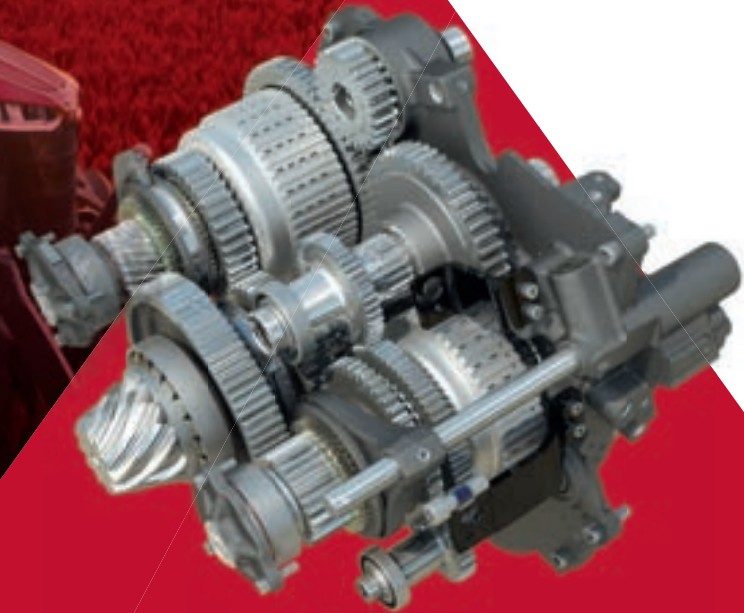

Das Dyna E-Power Getriebe ist das **neue Doppelkupplungsgetriebe** von Massey Ferguson für die Baureihe MF 8S. Mit dem Dyna E-Power Getriebe haben wir ein hervorragendes System zur **Kraftübertragung zum Boden** entwickelt, das alle anderen Systeme in puncto **Benutzerfreundlichkeit** und **Präzision** übertrifft. Sie profitieren zudem von der Effizienz eines Semi-Lastschaltgetriebes.

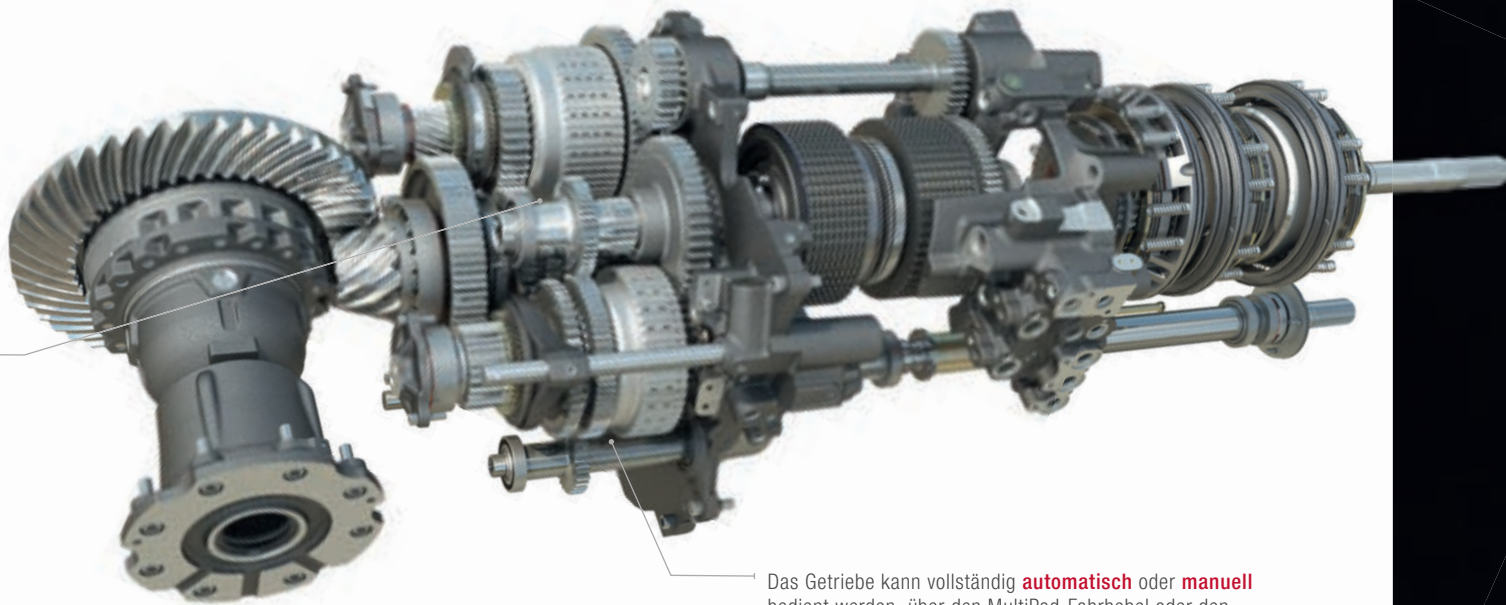

Das Getriebe kann vollständig **automatisch** oder **manuell** bedient werden, über den MultiPad-Fahrhebel oder den PowerControl-Hebel. Darüber hinaus kann je nach Aufgabe und Arbeitsbedingung festgelegt werden, wie aggressiv und schnell die vollautomatischen Gruppenwechsel erfolgen.

DYNA E-POWER GETRIEBE

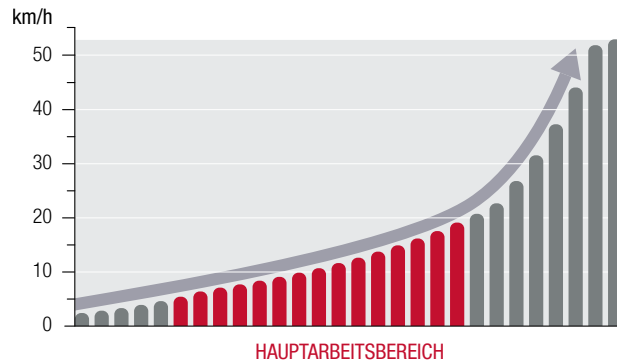

◀ SANFTES SCHALTEN ÜBER SÄMTLICHE GÄNGE:

Die Kurve steigt zunächst nur sanft an, um auf dem Feld mehr Präzision zu erzielen. Im zweiten Abschnitt wird die Kurve steiler, um schneller höhere Geschwindigkeiten zu erreichen.

DIE VORTEILE DES DYNA E-POWER GETRIEBES AUF EINEN BLICK

- ▶ Hocheffiziente Doppelkupplungs-Technologie, wie sie in zahlreichen Automatik-Pkws zum Einsatz kommt
- ▶ Überträgt die Kraft des Motors zum Boden effizient und produktiv
- ▶ Verhindert Leistungsverluste, da über den gesamten Nutzungsbereich keine Zugkraftunterbrechungen entstehen
- ▶ Einwandfreier Gruppen-/Lastschaltstufenwechsel für ununterbrochene Kraftübertragung zum Boden
- ▶ Nahtlose, sanfte und effiziente Gruppenwechsel mit nur 9 % Differenz zwischen den einzelnen Gruppen im Hauptarbeitsbereich bei 5 km/h bis 20 km/h
- ▶ 15 Geschwindigkeiten im Hauptarbeitsbereich



28x28
Gänge



-26 %
Leistungsverlust



5 %
Kraftstoffersparnis

DYNA-7 GETRIEBE

Für effiziente Leistung.

DYNAMISCHE LEISTUNG ALS SERIENAUSSTATTUNG



Das neue Dyna-7 Semi-Lastschaltgetriebe von Massey Ferguson führt die erfolgreiche Tradition des Dyna-6 Getriebe weiter, das für seine **Leistungsstärke** und **Effizienz** bekannt ist und verbessert das Getriebe nochmals. Dadurch wird nicht nur eine zusätzliche Lastschaltstufe und ein sanfterer Gruppenwechsel erzielt, sondern auch **ein Effizienzgewinn von mehr als 15 % gegenüber dem Dyna-6 Getriebe**.

Das Dyna-7 Getriebe ist serienmäßig als ECO-Version ausgestattet - damit wird bei Höchstgeschwindigkeit die Motordrehzahl gesenkt, um den **Kraftstoffverbrauch** und den **Geräuschpegel** zu verringern.

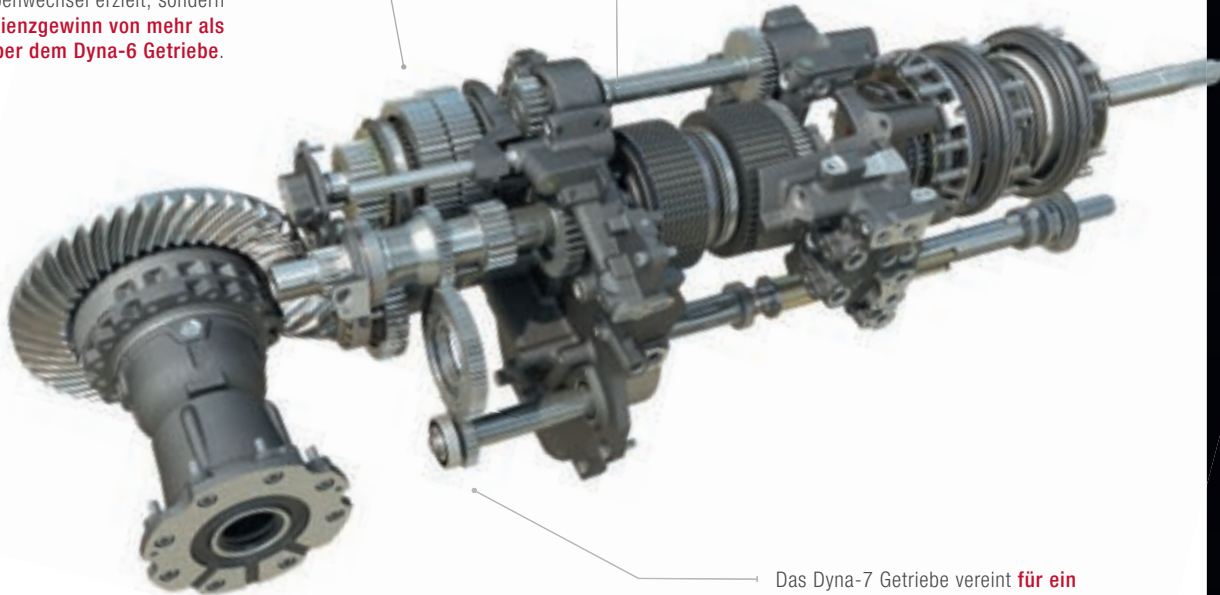

Das Dyna-7 Getriebe vereint **für ein außergewöhnliches Fahrerlebnis komfortable Bedienung** mit höchster Wirtschaftlichkeit. Das einzigartige Dyna-7 Getriebe bietet in allen vier Gruppen eine sanfte 7-Stufen-Dynashift-Schaltung, sodass für maximale Produktivität im Feld eine enorme Lastschalt-Flexibilität über einen großen Geschwindigkeitsbereich verfügbar ist. Dynashift- und Gruppenwechsel können dabei unter Last vorgenommen werden, ohne das Kupplungspedal zu betätigen.

DIE VORTEILE DES DYNA-7 GETRIEBES AUF EINEN BLICK

- ▶ 12 Geschwindigkeiten im Hauptarbeitsbereich
- ▶ Höchstgeschwindigkeit von 40 km/h oder 50 km/h verfügbar* bei reduzierter Motordrehzahl (ECO)
- ▶ Die ECO-Funktion ermöglicht Höchstgeschwindigkeiten bei reduzierter Motordrehzahl (maximal 53 km/h bei 1.650 U/min), senkt den Geräuschpegel und verringert den Kraftstoffverbrauch
- ▶ Tempomat-Geschwindigkeiten (C1/C2)
- ▶ Leerlaufschalten des Getriebes beim Betätigen des Bremspedals
- ▶ Einstellbares Ansprechverhalten der Fahrtrichtungswechsel, vorwärts und rückwärts getrennt einstellbar
- ▶ Einstellbares Ansprechverhalten der Dynashift-Stufen

* Je nach Markt und Gesetzgebung

DYNA-7 GETRIEBE

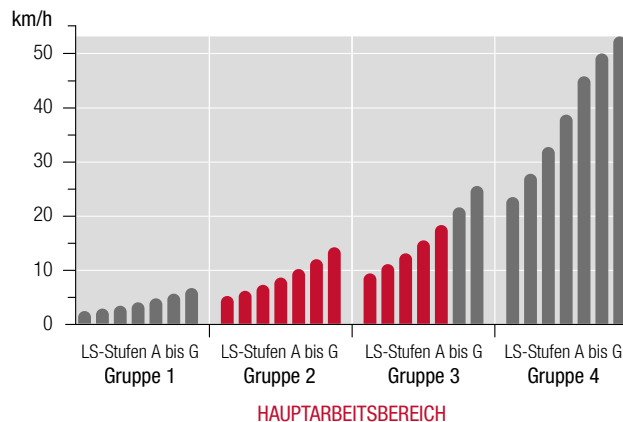

28x28
Gänge



-15 %
Leistungsverlust
gegenüber
Dyna-6 Getriebe



5 %
Kraftstoffersparnis

DYNA-VT GETRIEBE

KRAFTÜBERTRAGUNG MIT HÖCHSTER LAUFRUHE
UND ULTIMATIVER EFFIZIENZ.

Mit dem stufenlosen Dyna-VT Getriebe haben wir ein System zur Kraftübertragung entwickelt, das alle anderen hinsichtlich Benutzerfreundlichkeit und Komfort in den Schatten stellt.

Seine Bedienung ist intuitiv. Es ist das Getriebe, das am leichtesten zu verstehen ist und sofort optimal genutzt werden kann. Neue Fahrer werden mit der Maschine schnell vertraut sein.



DIE VORTEILE DES DYNA-VT GETRIEBES AUF EINEN BLICK

- ▶ Stufenloses Getriebe für umfassenden Fahrkomfort und optimale Kraftstoffeffizienz zu jeder Zeit
- ▶ Einfache, stufenlose Geschwindigkeitsanpassung, von 0,03 bis 40 km/h oder 50 km/h*, verfügbar mit 40 km/h Super ECO oder 50 km/h* ECO
- ▶ Die Auswahl aus zwei Fahrbereichen optimiert das Drehmoment für unterschiedliche Anwendungen
- ▶ Steuerung per Hebel oder Pedal, je nach den Vorlieben des Fahrers
- ▶ Der Grenzlastregler maximiert die Arbeitsleistung unter wechselnder Last
- ▶ Der neue Automatikmodus erlaubt es dem Fahrer, die Vorwärtsgeschwindigkeit festzulegen, während die Motordrehzahl abhängig von Last und Geschwindigkeit automatisch angepasst wird
- ▶ Einstellbares Ansprechverhalten der Pedale und Fahrtrichtungswechsel mit der Funktion „Bremsen auf Neutral“



STUFENLOSE

Geschwindigkeiten von
0,03 km/h bis 40 km/h
oder 50 km/h*



HOHER KOMFORT

Stufenloses Getriebe.

* je nach Markt und Gesetzgebung

ULTIMATIVER KOMFORT. STUFENLOSES GETRIEBE.

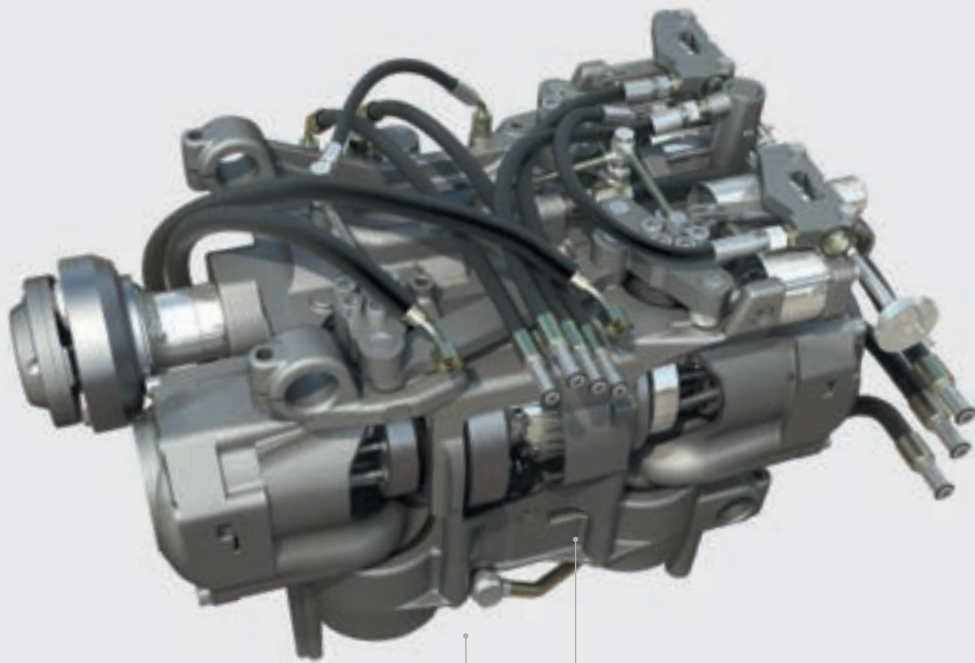

Der ‚Automatikmodus‘ arbeitet ständig im Hintergrund und regelt aktiv, sobald unter Belastung die Motordrehzahl unter die vorgegebene Drehzahl sinkt. Der Vorteil des Grenzlastreglers liegt darin, dass das Getriebe bei zunehmender Belastung des Motors und sinkender Motordrehzahl sowohl im Zapfwellenbetrieb als auch bei der Feldarbeit oder beim Transport die Fahrgeschwindigkeit automatisch reduziert, um die Gesamtleistung optimal aufrechtzuerhalten. Bei der Verwendung in Kombination mit den Tempomaten C1 und C2, mit denen eine bestimmte Fahrgeschwindigkeit festgelegt wird, arbeitet der Traktor dann bei schwankender Last mit maximaler Leistung und bringt den Traktor gleichzeitig automatisch zurück auf die eingestellte Geschwindigkeit.

Das Original Dyna-VT-Getriebe ist der Ausdruck fortschrittlichster Ingenieurskunst; garantierte Produktivität, umfassender Fahrkomfort und optimale Kraftstoffeffizienz zu jeder Zeit.

AUTOMATIK-MODUS

KONSTANTE FAHRGESCHWINDIGKEIT ▶

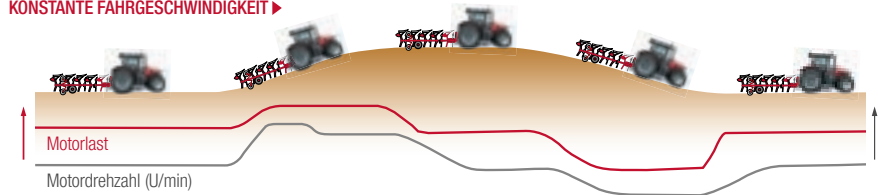

Das renommierte kontinuierlich-variable Dyna-VT Getriebe verfügt nun auch über einen Automatikmodus. Dies erlaubt es dem Fahrer, mithilfe des MultiPad-Fahrhebel oder des Fußpedals die Fahrgeschwindigkeit zu verändern, während abhängig von Last und Geschwindigkeit automatisch die optimale Motordrehzahl ausgewählt wird. Dies ermöglicht ein besonders geschmeidiges Arbeiten und erhöht die Kraftstoffeffizienz.

Bei wechselnder Last (rote Linie) aufgrund veränderter Bedingungen reagiert das Dyna-VT automatisch mit einer angepassten Motordrehzahl (graue Linie), um eine gleichbleibende Fahrgeschwindigkeit aufrechtzuerhalten. Dies optimiert die Leistungsentfaltung, spart Kraftstoff und verringert den Geräuschpegel.

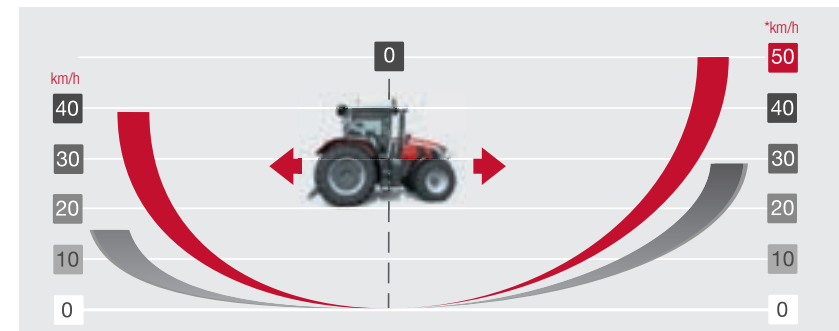

STUFENLOSES GETRIEBE

Das Dyna-VT ist verblüffend einfach zu bedienen und arbeitet bei unterschiedlichsten Bedingungen einfach optimal. Keine Gangwechsel, kein Rucken beim Anfahren und keine Unterbrechung der Zugkraft.

Einfache, stufenlose Geschwindigkeitsanpassung, von Kriechgeschwindigkeit bis zu 50 km/h*

Je nach Markt/Gesetzgebung*

FÜR FLEXIBILITÄT & HERVORRAGENDE ZUGKRAFT

Die Leistung eines Traktors zählt nur, wenn sie auch an die richtige Stelle übertragen wird: den Boden!

Mit einem Leergewicht von nur 8,7 t sind die Traktoren der Baureihe MF 8S leichter als andere in dieser Klasse. Dadurch sind sie für Frontlader- und Transportarbeiten sehr leicht, können aber aufgrund ihrer stabilen Konstruktion schwere Lasten tragen oder für Zugarbeiten ballastiert werden.

Eine große Auswahl an Ballastgewichten und Reifen sowie der große Hinterraddurchmesser von 2,05 m stellen sicher, dass die Traktoren der Baureihe MF 8S präzise für die erforderlichen Aufgaben ausgerüstet werden können, mit einem Maximum an Traktion und Bodenerhaltung bei minimalem Kraftstoffverbrauch.

Dadurch können wir bodenschonend arbeiten und zur Fruchtbarkeit der Böden für zukünftige Generationen beitragen.

OPTIMALER RADSTAND FÜR OPTIMALE LEISTUNG UND BODENERHALUNG.

Die Radstandlänge von 3,05 m gewährleistet eine hohe Stabilität, unabhängig davon, ob ein schweres Arbeitsgerät montiert ist oder nicht. Sie trägt zu einer hohen Traktion auf dem Feld bei und sorgt für mehr Fahrkomfort auf der Straße.

Der Radstand sorgt in Kombination mit dem Chassisdesign der Baureihe MF 8S dafür, dass weniger Gewicht zur Ballastierung erforderlich ist, wodurch bei der Bodenbearbeitung und Aussaat das Erdreich optimal geschont sowie der Druck auf den Boden reduziert wird.

„ Unser Boden ist schwerer Lehmboden. Es ist für uns extrem wichtig, die Verdichtung so gering wie möglich zu halten. “



5,7 m
WENDERADIUS*

▲ **BALLASTIERUNG**

FÜR MEHR FLEXIBILITÄT

Da für traktionsintensive Arbeiten oder für Anwendungen, die ein Gegengewicht erfordern (vorn oder hinten), manchmal zusätzliche Gewichte benötigt werden, ist eine große Auswahl an Ballastgewichten lieferbar. Die Baureihe MF 8S kann ab Werk mit zusätzlichen Front- und Heck-Radgewichten genau an Ihre Anforderungen angepasst werden.

▲ **WENDIGKEIT**

Bessere Wendigkeit bei Frontladerarbeiten, bei Arbeiten auf dem Hof und beim Wenden am Vorgewende.

Die gebogene Chassis- und Motorhaubenkonstruktion gewährleistet einen der engsten Wenderadien auf dem Markt.

◀ **QUADLINK VORDERACHSFEDERUNG**

Eine neue, innovative Option für die Vorderachsfederung sorgt für zusätzlichen Komfort, bessere Bodenhaftung und höhere Sicherheit beim Transport. Das einfache Design gewährleistet erstklassigen Fahrkomfort und einen engen Wendekreis; es bietet den vollen Schwenkwinkel sowie größtmögliche Bodenfreiheit. Völlig wartungsfrei.

*Spurweite 1.950 mm mit den Vorderreifen 600/70R30

▼ **SPEEDSTEER** entlastet den Fahrer und ermöglicht schnelleres Wenden am Vorgewende – so können Sie Ihre Zeit in der Kabine maximal ausnutzen.

Der Fahrer kann die Lenkübersetzung anpassen und die Anzahl der Lenkradumdrehungen für einen bestimmten Lenkeinschlag einstellen.





MAXIMALE TRAKTION, HOHE
BODENERHALTUNG & GERINGER
KRAFTSTOFFVERBRAUCH DANK
TRELLEBORG-REIFEN



TRELLEBORG



ALLE MASCHINEN EINES BETRIEBS SIND VONEINANDER ABHÄNGIG

Deshalb arbeiten wir für die Weiterentwicklung unserer Technik eng mit Reifen- und Landmaschinenherstellern zusammen. Durch unsere kooperative Zusammenarbeit können wir die Qualität, Produktivität und Leistung unserer Produkte verbessern.

Die Auswahl der je nach Arbeitsaufgabe passenden Reifen für einen Traktor schützt nicht nur die Bodenbeschaffenheit, sondern bewirkt auch einen großen Unterschied für Ihre Produktivität.

Die neuen Reifen von Trelleborg TM1000 ProgressiveTraction wurden erstmals auf der AGRITECHNICA 2019 als Konzept für den Konzepttraktor MF NEXT vorgestellt – für die neue Baureihe MF 8S wurden die Reifen realisiert.

Die neuen Reifen TM1000 ProgressiveTraction®

erfüllen sämtliche VF-Standards. Das innovative Produkt bietet folgende Vorteile:

- ▶ Bessere Lastverteilung
- ▶ Weniger Bodenverletzungen
- ▶ Hervorragende Traktion
- ▶ Geringerer Kraftstoffverbrauch und weniger Emissionen
- ▶ Herausragendes Handling und hoher Komfort
- ▶ Verlängerte Lebensdauer

DIE RICHTIGE AUSWAHL VON BALLAST & BEREIFUNG. DIE VORTEILE AUF EINEN BLICK

- ▶ mehr Leistung an den Boden
- ▶ optimale Traktion
- ▶ begrenzte Bodenverdichtung für höhere Erträge und Erhalt der Bodenqualität
- ▶ höhere Kraftstoffeffizienz



BIS ZU
+10 %
verbesserte Traktion



+13 %
Aufstandsfläche für
geringstmögliche
Bodenverdichtung



3 %
Kraftstoffersparnis



FÜR HARTE ARBEIT

HÖCHSTER
BEDIENKOMFORT
UND ÜBERRAGENDES
LEISTUNGSVERMÖGEN
FÜR JEDE AUFGABE UND
ALLE FELDBEDINGUNGEN

Moderne Arbeitsgeräte stellen immer größere Anforderungen an die Traktoren, die sie antreiben; sie sind gefordert, schneller zu arbeiten und direkter zu reagieren. Der MF 8S bietet enorme Fähigkeiten, um mühelos anspruchsvollste Aufgaben zu bewältigen und verfügt über bemerkenswerte Hub- und Fahreigenschaften für den Einsatz modernster Arbeitsgeräte. Die Traktoren der Baureihe MF 8S sind kraftvoll, wendig und verfügen über ein hohes Drehmoment. Perfekt, wenn Sie nach einer Maschine mit unschlagbarer Zapfwellenleistung und überragender Bedienerfreundlichkeit beim Arbeiten mit modernsten Arbeitsgeräten suchen.





” Die Traktoren der Baureihe MF 8S sind kraftvoll, wendig und verfügen über ein hohes Drehmoment. “



FÜR HARTE ARBEIT

BIS ZU 205l/min ECO

Hydraulische Effizienz ist der Schlüssel zu einer hohen Gesamtleistung des Traktors. Die Baureihe MF 8S ist serienmäßig mit einem 150 l/min CCLS-Hydrauliksystem ausgestattet und ermöglicht optional 205 l/min sowie 205 l/min ECO – damit bietet das System den größtmöglichen Förderstrom bei geringer Motordrehzahl und führt so zu Kraftstoffeinsparungen.



Bis zu

2

Front-Steuerventile
und freier Rücklauf.



Bis zu

4.800 kg

Hubkraft. Integriertes
Fronthubwerk (IFLS) –
optional erhältlich und passend zur
Vorderachsfederung entwickelt.



ISOBUS-
Anschluss zur Anbindung
kompatibler Anbaugeräte



1.000 U/MIN
an der Frontzapfwelle:

Kombiniert mit dem Fronthubwerk
können so zahlreiche zusätzliche
Arbeitsgeräte mit Energie versorgt
werden. Dies reduziert die erforderlichen
Arbeitsgänge und erhöht die Effizienz.

Profitieren Sie von echten
Zeitersparnissen – mehr als die doppelte
Flächenleistung beim Mähen von Gras.



4

Zapfwellen-Geschwindigkeiten serienmäßig bei den Getrieben Dyna E-Power und Dyna-7: 540/540 Eco und 1000/1000 Eco.
2 Zapfwellen-Geschwindigkeiten serienmäßig beim Getriebe Dyna-VT: 540 Eco / 1000. Optional 1000/1000 Eco.
Die Geschwindigkeiten werden bei niedrigen Motordrehzahlen erzielt – das spart Kraftstoff und senkt den Geräuschpegel in der Kabine.



Bis zu

10.000 kg

Hubkraft am Heckhubwerk für hohe Lasten mit der ultimativen Zugkraftregelung. Das digitale EHR-System von MF sorgt für eine optimale Zugkraftregelung mit präziseren Einstellmöglichkeiten für die Tiefe und einer besseren Anpassung an die Bodenkontur. Daraus resultiert eine optimale Gewichtsübertragung, bessere Traktion, weniger Radschlupf, weniger Radverschleiß und ein geringerer Kraftstoffverbrauch, während gleichzeitig die Leistung gesteigert wird.

POWER BEYOND

IN DEM HYDRAULISCHEN CCLS-VENTILBLOCK IST EINE POWER-BEYOND-FUNKTION integriert, die über zusätzliche Zu- und Rücklaufleitungen weitere, extern angeschlossene Hydrauliksysteme direkt von der Pumpe aus versorgt.



Bis zu

5

Heck-Steuerventile und freier Rücklauf mit Druckentlastungshebel

FÜR
**MAXIMALE
EINSATZ-
SICHERHEIT**

FÜR ZUFRIEDENE KUNDEN
& 100-PROZENTIGE
ZUVERLÄSSIGKEIT



ÜBERALL VERNETZT. JEDERZEIT.
STANDARDMÄSSIG MIT
5 JAHREN ABONNEMENT.

HÖHERE VERFÜGBARKEIT, OPTIMIERTE
WARTUNGSARBEITEN UND INTELLIGENTERE
SERVICELEISTUNGEN MIT MF CONNECT.

BESITZER, HÄNDLER UND TRAKTOR SIND AUF
WUNSCH ZU 100 % MITEINANDER VERNETZT!

MF Connect ist ein Flottenmanagementsystem, das es Ihnen ermöglicht, Ihre Massey Ferguson Maschinen genau im Auge zu behalten.

Nie war es einfacher, praktisch in Echtzeit den Überblick über sämtliche Betriebsparameter von Maschinen und Ausrüstungen zu behalten.

Dies ermöglicht es Ihnen, Ihren Betrieb effektiver zu leiten und mithilfe von Ferndiagnosetools Effizienzsteigerungen und optimale Verfügbarkeiten zu erzielen.

**Fest kalkulierbare Kosten und
garantiert optimale Leistung für
Ihren MF 8S mit MF Care.**

Die MF Care Service- und Gewährleistungsverlängerungsverträge können Sie flexibel an Ihre Zahlungswünsche und Ihre erforderlichen Betriebsstunden anpassen. Durch die regelmäßige Wartung wird Ihr Traktor „vorbeugend gewartet“ – Fehler und Störungen werden erkannt, bevor sie auftreten, sodass Ausfallzeiten auf ein Minimum begrenzt werden können. Eine lückenlose Wartung durch den Händler und die Verwendung von Originalteilen von AGCO Parts erhöhen zudem den Wiederverkaufswert der Maschine.

- ▶ Maximieren Sie den Wiederverkaufswert Ihres Traktors
- ▶ Flexible Laufzeiten und Langzeittarife
- ▶ Bis zu 12 Monate nach Zulassung der Maschine möglich
- ▶ Erfahrene MF-Techniker stehen Ihnen für Wartungsarbeiten auf Ihrem Hof oder auf dem Feld zur Verfügung

	SILBER	GOLD
DETAILANSICHTEN	REGELMÄSSIGE WARTUNG Dieses Wartungspaket umfasst alle vorgeschriebenen Wartungsarbeiten basierend auf Festpreisen.	REPARATURLEISTUNGEN Die Gewährleistungsverlängerungsverträge bieten eine umfangreiche Absicherung von Reparaturkosten (mit Ausnahme von Verschleißteilen). Tarife optional mit und ohne Selbstbeteiligung.
MASCHINENTYP	Alle	Alle
REGELMÄSSIGE WARTUNG*	JA	JA
REPARATURKOSTEN	NEIN	JA
SELBSTBETEILIGUNG	NEIN	Option: 0 €, 190 €, 490 €

*Der von AGCO angegebene Listenpreis bezieht sich lediglich auf die Gewährleistungsverlängerung und beinhaltet keinerlei Wartungsarbeiten.

**MASSEY FERGUSON BIETET EIN EFFIZIENTES
UND UMFANGREICHES SERVICEANGEBOT**

					
6.000 Std. 5 Jahre	3.000 Std. 5 Jahre	50.000 Ballen 5 Jahre	6.000 Std. 5 Jahre	2.000 Std. 3 Jahre <small>Nur ISOBUS- kompatible Maschinen</small>	25.000 Ballen 3 Jahre

„MF Always Running, Ihre ERSATZFAHRZEUG GARANTIE“, versorgt Sie vorübergehend mit einem Ersatztraktor, um zu gewährleisten, dass Sie mit geringstmöglicher Unterbrechung weiterarbeiten können. So maximieren Sie Ihre Betriebszeiten auch dann, wenn Ihr Traktor gewartet oder repariert wird.

Wir wissen, dass Sie Ihre Arbeit nicht einfach unterbrechen können, bevor sie erledigt ist. Mit MF Always Running ist gewährleistet, dass Wartungs- oder Reparaturzeiten Ihre Produktivität nicht zum Erliegen bringen. Als Besitzer eines MF-Traktors sind Sie mit einem Ersatztraktor schnell wieder einsatzbereit. Sie bekommen nicht irgendeinen Traktor, sondern das aktuellste Modell mit genau der Ausstattung, die Sie für die Erledigung Ihrer Aufgaben benötigen.

* Bitte wenden Sie sich an einen Massey-Ferguson-Vertriebspartner in Ihrer Nähe, um die Verfügbarkeit in Ihrer Region zu erfragen. Die Vertragsbedingungen können je nach Land variieren. Erhältlich in Deutschland sowie im Vereinigten Königreich und in Irland, Frankreich, Italien, Spanien, Polen, Norwegen und Dänemark.

**24/7 KUNDEN-HOTLINE
VON MASSEY FERGUSON**

Ihre Massey Ferguson-Händler stehen stets zu Ihrer Verfügung, um sicherzustellen, dass Ihr MF-Traktor jederzeit einsatzbereit ist.

Falls Sie Unterstützung für Ihre Maschine benötigen, rufen Sie einfach unser rund um die Uhr verfügbares, zertifiziertes Servicecenter über die Notfall-Hotline an. Dieser Service steht in Deutschland, Dänemark, Frankreich, Italien, Norwegen, Polen, Spanien, im Vereinigten Königreich und in Irland zur Verfügung.



24/7 HOTLINE +800 8700 365 7

TEILE & KUNDENDIENST

LEBENSLANGE UNTERSTÜTZUNG

Der Einkauf, der optimale Einsatz und die Wartung von landwirtschaftlichen Maschinen sind mitunter recht komplex – deshalb sollten Sie bei einer Entscheidung nicht vergessen, wie wichtig das beruhigende Gefühl ist, im Bedarfsfall auf hervorragende Unterstützung zählen zu können. Als Besitzer einer Massey Ferguson Maschine können Sie sich darauf verlassen, dass Sie schnell und freundlich von unseren Vertriebspartnern unterstützt werden.

Es gibt keine zeitliche Beschränkung für den unkomplizierten Service und die Versorgung mit Ersatzteilen für Ihre Maschine. Während der gesamten Lebensdauer Ihrer Massey Ferguson Maschine sind wir an Ihrer Seite.

Wir sind stolz auf unsere Produkte und übernehmen die volle Verantwortung für jede Maschine, die wir verkaufen – unsere Mission ist der reibungslose und zuverlässige Betrieb, jedes Mal, wenn Sie den Zündschlüssel betätigen.

„Ich möchte die täglichen
Wartungsarbeiten so schnell und
einfach wie möglich erledigen,
damit ich mehr Zeit mit meiner
Familie verbringen kann.“

“



DER MF 8S WURDE SO KONZIPIERT, DASS SEINE ROUTINEWARTUNGSARBEITEN SCHNELL, UNKOMPLIZIERT, EINFACH UND KOSTENGÜNSTIG DURCHGEFÜHRT WERDEN KÖNNEN.

Wir haben Zweckmäßigkeit und Design kombiniert, um die tägliche Wartung schnell, leicht und unkompliziert zu gestalten, damit Sie Ihren Traktor stressfrei warten können und schnell aufs Feld kommen – für eine höhere Produktivität und mehr Freizeit. Mit einem Massey Ferguson-Traktor der Baureihe MF 8S minimieren Sie die Zeit auf dem Hof, um den nächsten Tag vorzubereiten.

OPTIONEN UND ZUBEHÖR

Die heutige Landwirtschaft braucht eine Ausstattung, die perfekt auf Ihr Unternehmen zugeschnitten ist. Damit Sie Ihren Massey Ferguson optimal an Ihre Anforderungen anpassen können, bieten wir ein breites Sortiment an Optionen und Zubehörgeräten an – von Frontladern, Gewichten und zusätzlichen Steuerventilen über die Abstimmung der hydraulischen Leistung bis zur Präzisionslandwirtschaft. Und um das Arbeitsumfeld so komfortabel wie möglich zu gestalten, gibt es außerdem Spezialsitze, Audiosysteme, Getränkeköhler und vieles mehr.

Alles, was wir anbieten, wurde von MF-Ingenieuren auf Herz und Nieren geprüft. Kompetenten Kundenservice erhalten Sie von Ihrem MF Vertriebspartner, der über alle erforderlichen Werkzeuge und die notwendigen Fachkenntnisse verfügt.



Der Luftfilter des Motors ist bequem zugänglich und leicht zu reinigen.



Gut zugänglicher Kabinenluftfilter, einfach zu entnehmen und zu reinigen, der Schmutz bleibt draußen.



Das Design der Vorderachse und der schmalen Motorhaube erleichtert den Zugang zum Ölpeilstab und zum Ölfilter.



Die Kühleinheit ist leicht zu erreichen und lässt sich dadurch bequemer und schneller reinigen.



Das Auffüllen Ihrer Kraftstoff- und AdBlue®-Tanks war niemals einfacher.



MFservices

IMMER AN IHRER SEITE – FÜR **MEHR EFFIZIENZ UND HÖHERE GEWINNE**

HERZLICH WILLKOMMEN BEI MF SERVICES –
HIER ERHALTEN SIE ALLES, WAS SIE FÜR DEN
BETRIEB IHRES MF 8S TRAKTORS BENÖTIGEN.

Die MF Services bestehen mit individuellen Anpassungsmöglichkeiten und unterstützen die Kontrolle der Betriebskosten, die Budgetierung und die Geschäftsplanung. So wird sichergestellt, dass jede einzelne Arbeitsstunde der Maschine effizient eingesetzt wird, während Sie zugleich die Möglichkeit erhalten, sich voll auf Ihr Kerngeschäft der Landwirtschaft zu konzentrieren.

Dieses umfangreiche Angebot an Serviceleistungen erleichtert den Arbeitsalltag der Eigentümer und Fahrer von **Massey Ferguson** Maschinen.

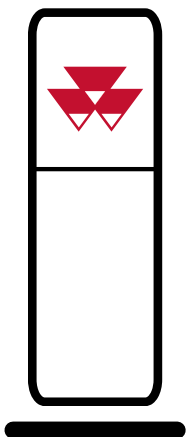

MASSEY FERGUSON VERTRIEBSPARTNER

Ihr MF Vertriebspartner steht Ihnen mit den besten Fachkenntnissen zu landwirtschaftlichen Maschinen zur Verfügung, die in Ihrer Umgebung verfügbar sind. Sie können sich stets an Ihren Vertriebspartner wenden und erhalten dort hervorragenden Kundenservice bei Kauf, Wartung, Reparatur und Ersatzteilen bis hin zum Kauf neuer Ausrüstung.

**MEHR ALS 4.700 SERVICE-
& REPARATUR-STANDORTE
AUF DER GANZEN WELT**



ORIGINALTEILE VON MASSEY FERGUSON

DIE BESTE GARANTIE FÜR DEN
WERTERHALT IHRES NEUEN
MF 8S TRAKTORS – SO SIND
SIE VOR UNGEPLANTEN
AUSFALLZEITEN GESCHÜTZT.

Sie wählen aus einer umfassenden Auswahl an Zubehör, darunter Schmierstoffe, AdBlue, Pflege-Kits, Kabinenzubehör und vielem mehr. Alle Zubehörteile erhalten Sie exklusiv bei Ihrem MF Vertriebspartner.

Mithilfe der Smartphone-App „AGCO Parts Books To Go“ finden Sie schnell MF-Ersatzteile und können diese schnell und bequem direkt bestellen. Die App ist zum Download im App Store und im Google Play Store erhältlich. Ihre persönlichen Zugangsdaten erhalten Sie von Ihrem MF Vertriebspartner.



AGCO FINANCE

KANN IHNEN DAS FÜR IHREN BETRIEB
OPTIMALE FINANZIERUNGSANGEBOT
UNTERBREITEN.

AGCO Finance ist das integrierte finanzielle Dienstleistungsangebot von Massey Ferguson, das Ihnen maßgeschneiderte Lösungen für Ihren landwirtschaftlichen Betrieb anbietet. Zu den angebotenen Dienstleistungen zählen Leasingverträge, Darlehen, Ratenkauf, Wartungskomplettpakete und Mietkauf, einschließlich der Finanzierung von MF Care Gewährleistungsverträgen.



DIE MASSEY FERGUSON- KOLLEKTION

JETZT KÖNNEN SIE SICH PASSEND ZU
IHREM MASSEY FERGUSON STYLEN.

Suchen Sie nach einer Mütze, die zu Ihrem MF 8S passt? Oder nach einem stilvollen und robusten Overall für die tägliche Arbeit? Wir bieten eine exklusive Kollektion hochwertiger Artikel an, die zu Ihnen, Ihren landwirtschaftlichen Aktivitäten, Ihrer Familie und Ihrem Lifestyle passen.

Um mehr über unser Angebot zu erfahren, melden Sie sich bitte bei unserem Online-Shop an:

Shop.MasseyFerguson.Com

Für die oben genannten Support-Pakete gelten länderspezifische allgemeine Geschäftsbedingungen. Hinweis: Die Pakete sind nicht in allen Ländern verfügbar.

Bitte fragen Sie Ihren örtlichen MF Vertriebspartner.

INDIVIDUALISIEREN SIE IHREN MF 8S UND MACHEN SIE IHN SO EINZIGARTIG WIE IHREN LANDWIRTSCHAFTLICHEN BETRIEB

50



A



B



D

	EFFICIENT	EXCLUSIVE
MOTOR		
6-Zylinder AGCO POWER Stufe 5	●	●
Motor mit Drehzahl Speicher	●	●
HLA (hydraulischer Ventilspielausgleich)	●	●
Zusätzliche Leerlauf-Motordrehzahl (750 U/min)	●	●
Motorblockvorwärmung	○	○
GETRIEBE		
PowerControl-Hebel	●	●
Fahrtrichtungswechsel auf der rechten Seite	●	●
A MultiPad-Fahrhebel auf der Armlehne	●	●
Dyna-VT 40 km/h Super Eco	-	●
Dyna-VT 50 km/h Eco	-	○
Dyna-7 - 40 km/h Super Eco - SpeedMatching u. AutoDrive	●	●
Dyna-7 - 50 km/h Eco* - SpeedMatching u. AutoDrive	○	○
Dyna E-Power - 40 km/h Super Eco - SpeedMatching u. AutoDrive	●	●
Dyna E-Power - 50 km/h Eco* - SpeedMatching u. AutoDrive	○	○
Super-Kriechgang (Dyna-7)	○	○
Tempomat mit 4 Geschwindigkeiten	●	●
Dynamische Bremsanlage	●	●
Parksperr	●	●
KABINE		
Standard-Klimaanlage mit manueller Einstellung	●	-
Klimaautomatik mit Mehrzonen-Management für den Luftstrom	○	●
Dachluke	●	●
Automatischer, schwenkbarer, luftgefederter Fahrersitz, beheizbar, mit seitlicher Dämpfung	●	○
B Automatischer, schwenkbarer, luftgefederter Fahrersitz mit Halblederbezug – beheizbar, belüftet, seitliche Dämpfung	-	●
Beifahrersitz mit Sicherheitsgurt	●	●
Mechanische Kabinenfederung	●	○
Aktive mechanische Kabinenfederung	○	●
Radio / Aux-in, Anschluss vorne / Bluetooth / USB-Anschluss – mit integrierter Freisprecheinrichtung – Bedienelemente an der Armlehne	●	●
Radio / Aux-in, Anschluss vorne / Bluetooth / USB-Anschluss / DAB+ – mit integrierter Freisprecheinrichtung – Bedienelemente an der Armlehne	○	○
Teleskop-Weitwinkelspiegel mit elektrischer Einstellung und Enteisung	○	●
Scheibenwischeranlage rechts	○	○
Heckscheibenheizung	○	○
Einstellbare Lenksäule mit Einstellung der Neigungsposition	●	○
Einstellbare Lenksäule mit Einstellung der Neigungsposition und SpeedSteer	○	●
Radarsensor mit Schlupfregelung	○	●
C Digitales MF vDisplay	●	●
D Datatronic 5 Touchscreen Terminal - 9 Zoll (beinhaltet Traktoreinstellungen, ISOBUS und optional Radio- und Telefon-Interface, MF E-Loader, Kamera- und MF Guide-kompatibel)	○	●
Touchscreen-Terminal Fieldstar 5 – 9 Zoll (ISOBUS, Kamera-fähig und MF Guide-kompatibel)	○	○
Anhänger-Lenkachsenmanagement	○	●
DualControl	○	●
Vorgewende-Management-System	○	●



C

- Nicht verfügbar
- Serienausstattung
- Optional
- * Je nach Markt und Gesetzgebung

	EFFICIENT	EXCLUSIVE
TECHNOLOGIE		
ISOBUS-fähig mit rückseitigem Anschluss	<input type="radio"/>	<input checked="" type="radio"/>
Frontseitiger ISOBUS-Stecker	<input type="radio"/>	<input type="radio"/>
MF Guide-Vorrüstung	<input type="radio"/>	<input checked="" type="radio"/>
MF Guide Novatel SM / CM NTRIP / CM Radio & NTRIP mit Go Mode	<input type="radio"/>	<input type="radio"/>
MF Guide Trimble SM / CM NTRIP / CM Radio & NTRIP mit Go Mode	<input type="radio"/>	<input type="radio"/>
Teilbreitenschaltung mit 36 Teilbreiten und VRC (5 Produkte)	<input type="radio"/>	<input type="radio"/>
Verbesserte Führungslinie – einzelne Fahrspur und Kontursegmente	<input type="radio"/>	<input type="radio"/>
E Integrierte Dachkamera	<input type="radio"/>	<input checked="" type="radio"/>
TaskDoc Pro	<input type="radio"/>	<input type="radio"/>
Telemetrie-System Connect mit 3 Jahren Abonnement-Laufzeit	<input checked="" type="radio"/>	<input checked="" type="radio"/>
CHASSIS UND HYDRAULIK		
Elektrische und mechanische Steuerventile	<input checked="" type="radio"/>	-
Elektrische Steuerventile mit Druckentlastungshebel	-	<input checked="" type="radio"/>
Effizienter elektro-hydraulischer Multifunktions-Joystick	<input type="radio"/>	-
Exklusiver elektrohydraulischer Joystick	-	<input type="radio"/>
MicroJoystick auf dem MultiPad	<input checked="" type="radio"/>	<input checked="" type="radio"/>
Frontlader-Anbaurahmen, elektrisches Ventil und Joystick	<input type="radio"/>	<input checked="" type="radio"/>
Frontlader-Anbaurahmen u. Hydrauliksatz SMS & Live 3	<input type="radio"/>	<input type="radio"/>
Freier Rücklauf	<input type="radio"/>	<input checked="" type="radio"/>
Power-Beyond-Leitungen mit Anschlüssen P/T/LS/D	<input type="radio"/>	<input checked="" type="radio"/>
Dyna-7 / Dyna E-Power – 150 l/min CCLS	<input checked="" type="radio"/>	<input checked="" type="radio"/>
Dyna-7 / Dyna E-Power – 205 l/min CCLS	<input type="radio"/>	<input type="radio"/>
Dyna-VT – 205 l/min CCLS	-	<input checked="" type="radio"/>
Dyna-7 / Dyna E-Power – 205 l/min CCLS ECO	<input type="radio"/>	<input type="radio"/>
F Dyna-VT – 205 l/min CCLS ECO	-	<input type="radio"/>
Elektronische Hubwerksregelung mit aktiver Schwingungsdämpfung	<input checked="" type="radio"/>	<input checked="" type="radio"/>
Automatikfunktion für Zapfwelle	<input checked="" type="radio"/>	<input checked="" type="radio"/>
Elektrische Anwahl der Zapfwelldrehzahl	<input checked="" type="radio"/>	<input checked="" type="radio"/>
Automatikfunktionen für Allradantrieb und Differenzialsperre	<input checked="" type="radio"/>	<input checked="" type="radio"/>
Teleskop-Seitenstabilisatoren	<input checked="" type="radio"/>	<input checked="" type="radio"/>
Automatische Stabilisatoren	<input type="radio"/>	<input type="radio"/>
Hydraulik-Oberlenker	<input type="radio"/>	<input type="radio"/>
Integrierter Frontkraftheber	<input type="radio"/>	<input type="radio"/>
Integrierte Frontzapfwelle	<input type="radio"/>	<input type="radio"/>
ELEKTRISCHE AUSSTATTUNG		
Batterietrennschalter & Starthilfe-Pol	<input checked="" type="radio"/>	<input checked="" type="radio"/>
Externe Bedienelemente zur Hubwerksbedienung auf dem Kotflügel	<input checked="" type="radio"/>	<input checked="" type="radio"/>
Externe Zapfwellen-Start/Stopp-Tasten auf den Kotflügeln	<input checked="" type="radio"/>	<input checked="" type="radio"/>
Externe Ventilbedientasten auf den Kotflügeln	<input checked="" type="radio"/>	<input checked="" type="radio"/>
G Arbeitsscheinwerfer mit 16 LEDs und Tagfahrlicht	<input type="radio"/>	<input checked="" type="radio"/>
Automatische Rückfahrleuchten beim Rückwärtsfahren	<input type="radio"/>	<input type="radio"/>
WEITERE AUSSTATTUNG (SPEZIFIKATIONEN KÖNNEN JE NACH MARKT VARIIEREN)		
Gefederte Vorderachse mit Sperrstellung	<input checked="" type="radio"/>	<input checked="" type="radio"/>
Drehbare Kotflügel	<input type="radio"/>	<input checked="" type="radio"/>
Druckluft-Anhängerbremse	<input checked="" type="radio"/>	<input checked="" type="radio"/>
Druckluft- und Einleitungs-Hydraulik-Anhängerbremse mit ABS-Anschluss	<input type="radio"/>	<input type="radio"/>



E



F



G

TECHNISCHE SPEZIFIKATIONEN

	Motor	MF 8S.205	MF 8S.225	MF 8S.245	MF 8S.265	MF 8S.285	MF 8S.305
	Motor typ	AGCO POWER					
	Anz. der Zylinder/Anz. der Ventile/Hubraum	6/4/7.400					
	Bohrung/Hub	108/134					
	Motorsteuerung	Turbolader mit elektrischem Ladedruckregelventil (Wastegate) und Ladeluftkühler					
	Einspritzung	Common-Rail					
	Lüftersteuerung	Viscotronic					
	Max. Leistung	205 (151)	225 (165)	245 (180)	265 (195)	285 (210)	305 (225)
	Motordrehzahl bei maximaler Leistung	1.850					
	Max. Drehmoment: 1.000–1.500 U/min	950	1.000	1.100	1.200	1.260	1.280
	Max. Leistung mit EPM	225 (165)	245 (180)	265 (195)	285 (210)	305 (225)	-
	Max. Drehmoment mit EPM: 1.000–1.500 U/min	1.000	1.100	1.200	1.260	1.280	-
	Max. Leistung an Zapfwelle (OECD, Genauigkeit +/- 3 %)	186 (137)	199 (146)	216 (159)	231 (170)	249 (183)	268 (198)
	Füllmenge Kraftstofftank	460 (500 mit Dyna-VT)					
	Füllmenge AdBlue®-Tank	43					
	Wartungsintervall	600					
	Dyna-7 Getriebe						
	Anzahl der Gänge	vorw. / rückw.				28/28	-
	Min. Geschwindigkeit bei 1.500 U/min	km/h				1,8	-
	Anzahl der Gänge mit Kriech-Betrieb	vorw. / rückw.				56/56	-
	Min. Geschwindigkeit mit Kriech-Betrieb	U/min				190 m/h bei 1.500 U/min	-
	43 km/h SuperEco bei Motordrehzahl	U/min				1.350	-
	53 km/h* Eco bei Motordrehzahl	U/min				1.650	-
	Dyna E-Power Getriebe						
	Anzahl der Gänge	vorw. / rückw.				28/28 im AutoDrive-Modus	-
	Min. Geschwindigkeit bei 1.500 U/min	km/h				1,9	-
	43 km/h SuperEco bei Motordrehzahl	U/min				1.300	-
	53 km/h* Eco bei Motordrehzahl	U/min				1.600	-
	Dyna-VT Getriebe						
	Anzahl der Gänge	vorw. / rückw.				Stufenloses, kontinuierlich variables Getriebe	
	Geschwindigkeitsbereich Feld	km/h				Vorwärts: 0,03–28 km/h - Rückwärts: 0,03–16 km/h	
	Geschwindigkeitsbereich: Straße	km/h				Vorwärts: 0,03–50 km/h* - Rückwärts: 0,03 bis 28 km/h	
	40 km/h SuperEco bei Motordrehzahl	U/min				1.400	
	50 km/h* Eco bei Motordrehzahl	U/min				1.550	

Sämtliche Angaben in diesem Prospekt sind so genau und aktuell wie möglich. Allerdings können Ungenauigkeiten, Fehler oder Auslassungen auftreten; auch technische Änderungen können ohne Ankündigung jederzeit vorgenommen werden. Daher sollten gegebenenfalls alle Daten vor dem Kauf durch den Massey Ferguson Vertriebspartner bestätigt werden.

		MF 8S.205	MF 8S.225	MF 8S.245	MF 8S.265	MF 8S.285	MF 8S.305
Heck-Hubwerk und Hydraulik							
Unterlenkertyp	KAT.	Kat. III					
Maximale Hubkraft am Unterlenkerende	kg	10.000					
Hydrauliktyp u. max. Förderstrom	l/min	CCLS 150 l/min (nicht erhältlich mit Dyna-VT Getriebe)					
Hydrauliktyp u. max. Förderstrom - Option 1	l/min	CCLS 205 l/min					
Hydrauliktyp u. max. Förderstrom - Option 2	l/min	CCLS 205 l/min Eco 205 l/min bei 1.650 U/min					
Maximaler Druck	bar	200					
Max. Anzahl an Heck-Steuerventilen		5					
Zapfwelle (Heck)							
Motordrehzahl							
540 Eco / 1.000 (nur Dyna-VT)	U/min	1.577 / 1.882					
1.000 / 1.000 Eco (nur Dyna-VT)	U/min	1.882 / 1.605					
540 / 540 Eco / 1.000 / 1.000 Eco (nur Dyna-7 und Dyna E-Power)	U/min	1.867 / 1.499 / 1.903 / 1.528					
Wellendurchmesser	Zoll	1 3/8" 6- und 21-teilig					
Fronthubwerk und Frontzapfwelle							
Maximale Hubkraft am Unterlenkerende	kg	4.800					
Max. Anzahl an Front-Steuerventilen		2					
Motordrehzahl bei 1.000 U/min Frontzapfwellendrehzahl	U/min	1.920					
Räder und Reifen (Weitere Reifenkombinationen erhältlich. Bitte fragen Sie Ihren Händler.)							
Vorne		VF 600/70 R30 - 540/65 R30 (serienmäßig) - 710/55 R30					
Hinten		VF 650/75 R42 - 650/65 R42 (serienmäßig) - 900/50 R42					
Gewichte (Kann je nach Konfiguration variieren. Bitte fragen Sie Ihren Händler.)							
Mindestgewicht / durchschnittliches Gewicht / Höchstgewicht	kg	8.700 / 10.000 / 13.700					
Maximales Fahrzeug-Gesamtgewicht*	kg	16.000					

ISO 14396

- Nicht verfügbar

* Abhängig von Markt und Gesetzgebung

ABMESSUNGEN

		Dyna 7	Dyna E-Power	Dyna-VT
A Radstand	m	3,05		
B Gesamtlänge, vom Fronthubwerk bis zu den Unterlenkern am Heckhubwerk	mm	5.375		
C Höhe vom Mittelpunkt der Hinterachse bis zur Spitze der MF Connect-Antennen	mm	2.390	2.410	
D Gesamthöhe (Hinderreifen 2,05 m)	mm	3.390	3.410	





ENTWICKELT
UND KONSTRUIERT
VON PRAKTIKERN
FÜR PRAKTIKER



FERGUSON

Wir beraten Sie gerne:

Austro Diesel

Wir mobilisieren alles.

Concorde Business Park 3/2
A-2320 Schwechat

Telefon: +43/1/701 20-0

E-Mail: verkauf@austrodiesel.at

www.austrodiesel.at  [austrodiesel](https://www.facebook.com/austrodiesel)



MASSEY FERGUSON® ist eine weltweite Marke von AGCO.
© AGCO Corporation | A-DE-17256 | Deutsch



MASSEY FERGUSON